

ORACLE

Red Bull



R A C I N G



USER MANUAL FOR E-SCOOTER RB-RTENFULLOR10-135

Red Bull® Marks and the Red Bull Racing Logo are licensed by Red Bull GmbH/Austria

Page 3-28	EN	USER MANUAL – Original instructions
Page 29-54	CZ	UŽIVATELSKÝ MANUÁL
Page 55-80	SK	POUŽÍVATEĽSKÁ PRÍRUČKA PRE
Page 81-108	BG	РЪКОВОДСТВО ЗА ПОТРЕБИТЕЛЯ ЗА
Page 109-134	RO	MANUAL DE UTILIZARE

RB-RTENFULLOR10-135 E-SCOOTER

EN

WARNING FOR ELECTRIC KICKSCOOTER

Read and follow all the instruction in the user manual before using the e-scooter.

Before first ride, tyres must be inflated. Please, refer to pressure mentioned on tyre sidewall.

Make sure you understand and follow the safety instructions and warnings to reduce the risk of injury. The user is responsible for all the consequences derived from the incorrect use of the electric scooter.

Collisions, falls, and loss of control can damage people and objects around you.

In any case, anticipate the trajectory and speed, respecting traffic regulations and the most vulnerable road users.

Owners of the e-scooter must check and obey any local laws applicable to e-scooter usage concerning helmet use, speed limits, and accessible areas.

This electric kick scooter is not a toy and is not suitable for children under the age of 16 (check your local laws).

Adult supervision is required for riders under the age of 18.

This product can not transport more than one person at time.

This appliance can be used by persons with reduced physical, sensory, or mental capabilities or lack of experience and knowledge if they have been given supervision or instructions concerning use of the appliance in a safe way and understand the hazards involved.

Children shall not play with the appliance. Keep the battery out of the reach of small children.

Cleaning and user maintenance shall not be made by children without supervision.

ATTENTION: Keep the packaging plastics away from children to avoid suffocation.

WARNING FOR BATTERY CHARGER

This appliance is not a toy.

Children shall not play with the appliance.

Adult supervision is required for minors.

This appliance can be used by persons with reduced physical, sensory, or mental capabilities or lack of experience and knowledge if they have been given supervision or instructions concerning use of the appliance in a safe way and understand the hazards involved.

Cleaning and user maintenance shall not be made by children without supervision.

Do not recharge non-rechargeable batteries.

The battery is to be disposed of safely.

Introduction

For your better use experience, please read this product manual carefully. Keep this user manual for future references.

In order to avoid damage, carefully read and follow the instructions of this user manual.

The user is responsible of all consequences from the incorrect use of the electric kick scooter.

The Retailer and the Distributor are not responsible of damages to objects and/or people caused by the incorrect use of the device.

Tyres must be inflated before first ride. Please, refer to pressure mentioned on tyre sidewall.

Regular pressure check is necessary to avoid tube puncture.

This e-scooter can be used by one user at one time only.

Please use the product if in good condition only. Please check whether the tyres are damaged. If anything abnormal, please provide for maintenance. If you lose control during driving, you may cause damage to you or to other people.

Owners of the e-scooter must check and obey any local laws applicable to e-scooter usage concerning helmet use, speed limits, and accessible areas (please check your local laws).

Before riding the electric kick scooter, the battery must be fully charged. Follow the instructions on this user manual to avoid technical problems.

ATTENTION

The battery is the heart of the main energy resources of the device, pay attention to its habit when using the battery.

The battery cannot be discharged and should be fully powered before each use.

Avoid deep current discharge, recharge the battery in time when the level is very low.

Fully charge the battery every 2 months for 7H, even when the electric kick scooter is not used.

The product



Folding/Unfolding steps

How to unfold

For the very first use, the e-scooter is folded inside its box.

By hand pull the handlebar from the rear wheel.

Upward the handlebar.

Close the lever of the handlebar.

Note: after installation is completed, please double check to make sure the interlock button is reset.

Always check the e-scooter is turned off before being unfolded or folded.

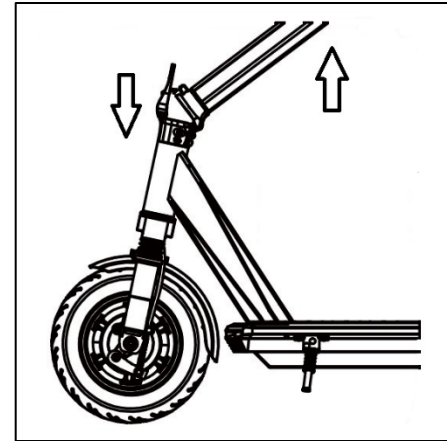

For the very first use, please assemble the vertical handlebar.

Use a screwdriver to tighten the 2 screws on the handlebar.

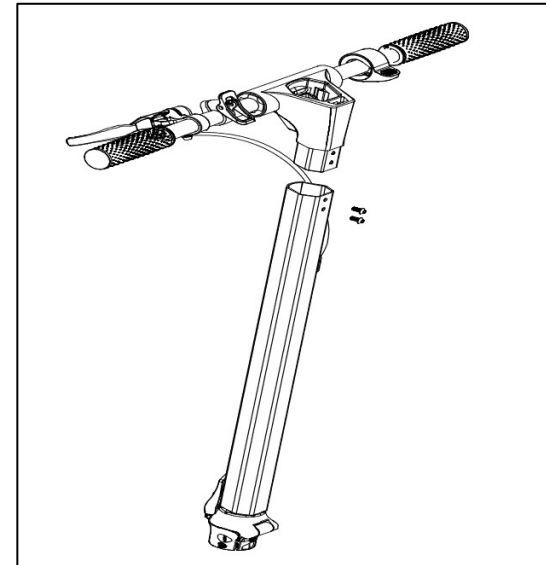

When the installation is done, please test the power switch of the display.

If the display turns-on, the installation is well done.

You can use the easel to keep the kick scooter standing alone.

How to fold

Open the interlock button and pull out the clamp of the handlebar at the same time.

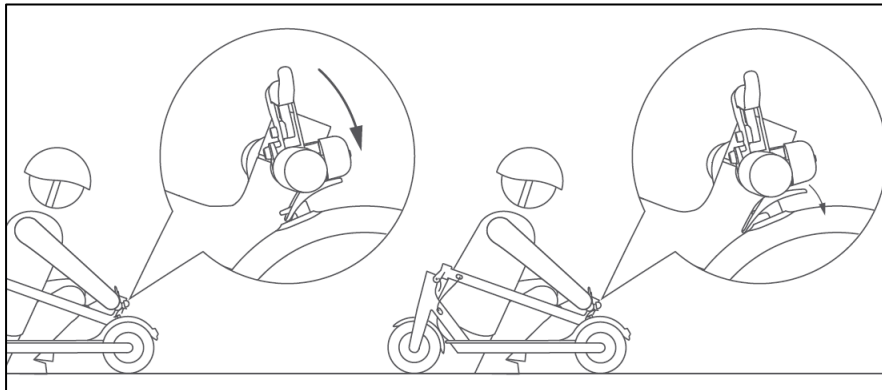

Fold the handlebar.

Hook the handlebar to the rear wheel.

The folding procedure is now completed.
The product can be easily carried.

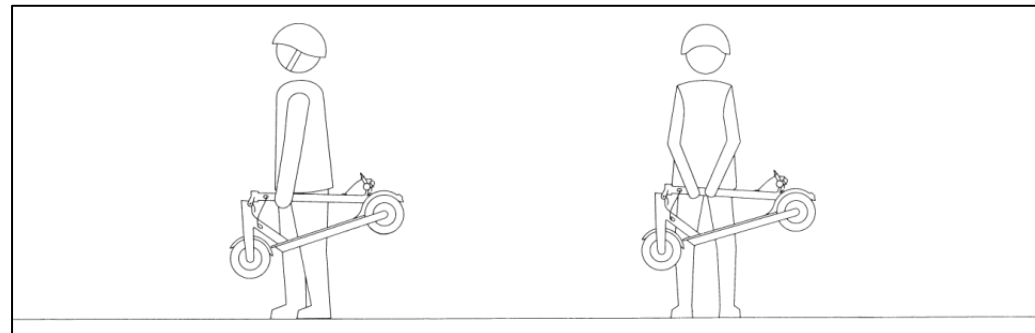

LED Display

The LED display is on top of the handlebar, in front of the user.

Long press the power button to turn on/off the e-scooter.

Short press the power button one time to switch from Gear 1 (P, pedestrian mode) to Gear 2 (ECO mode). Short press again to switch from Gear 2 to Gear 3 (S mode).

Quickly press the power button two times to turn on/off the front LED light.

Quickly press the power button three times to switch from Km/h to MPH.

The unit will automatically turn off when not in use for 10 minutes.

This is how the display looks:

Current speed (1)

The speed is showed in Km/h (2). It will change along with the current speed.

Km/h can be switched to MPH (3) pressing the power button quickly 3 times.

Light indicator (5)

This symbol will turn-on when the front light is powered.

Quickly press the power button two times to turn on/off the front and rear LED light.

Battery capacity (6)

The battery capacity of the e-scooter is displayed by four bars, from 100% (full battery) to 0% (empty battery).

The display will light on four bars when the battery is full and one bar only for very low battery. During use the power of the battery gradually decreases. When the

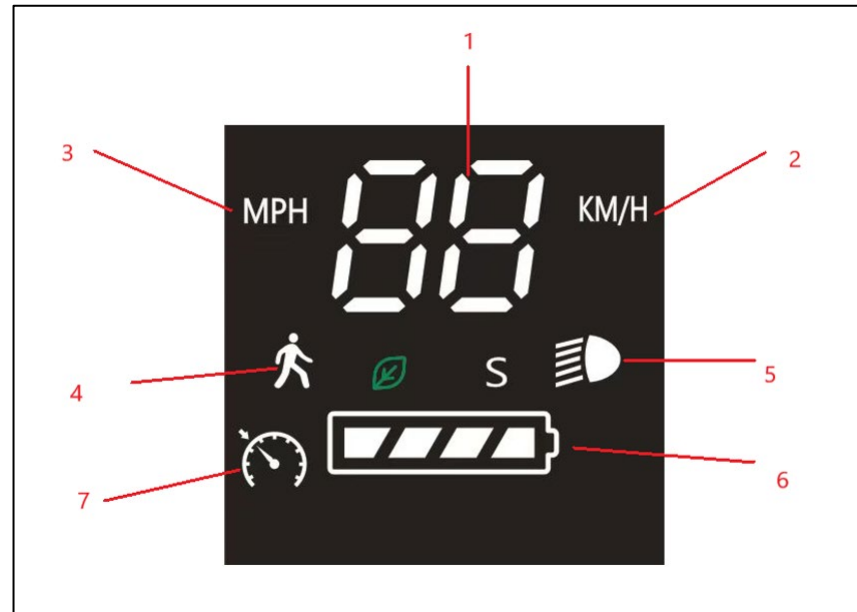

energy of the battery is very low (one bar on only), please stop riding for your safety and charge the battery for further use.

Speed mode (4)

Gear 1 is for low speed (**6 km/h max**), gear 2 for mid speed (**20 km/h max**) and gear 3 is for high speed (**25 km/h max**).

Short press the power button one time to switch from Gear 1 to Gear 2. Short press again to switch from Gear 2 to Gear 3.

For safety reason, it is suggested to change the gear the kick scooter is stopped only.

Cruise indicator (7)

Quickly press the power button 4 times to activate the Cruise control function. If the e-scooter is used at a constant speed for more than 6 seconds, the Cruise control will automatically enter. Using the brake or the accelerator, the e-scooter will deactivate the Cruise control.

Quickly press the power button 4 times again to cancel the function.

Error status

When one of these error codes appear on the display, kindly contact your retailer or after-sale-service for immediate assistance.

Remarks: When the above error occurs, the rear tail lamp will flash at 10Hz high frequency. The motor will not operate; therefore, the motor cannot be seen as damage when it does not operate when error occurs.

Code	Meaning	Description
E5	Low/undervoltage failure.	It usually appears during use, meaning the battery is low. Turn off the e-scooter for 10 minutes waiting for normal temperature. Charge the battery.
E6	Communication failure between display and controller.	Check display, controller, and their connection cables. After-sales service is required.
E4	Throttle failure.	Check the accelerator connector. The throttle signal does not enter the speedometer. After-sales service is required.
E3	Brake failure.	Check the brake connector. It is because the throttle signal does not enter the speedometer. After-sales service is required.
E1	Motor hall failure.	Check motor cable and controller.
E2	MOS tube failure.	Replace the controller. After-sales service is required.
E8	Controller.	Check the controller. After-sales service is required.
E7	Overvoltage protection.	The battery voltage is wrong. After-sales service is required.

Instructions for use

Before riding the electric kick scooter for the first time, the battery must be fully charged.

Follow the instructions on this user manual to avoid technical problems.

Try to recharge after each ride, which can greatly extend the service life of the battery.

First put the electric kick scooter on a flat surface.

The electric kick scooter is developed for flat grounds. Take care of uneven and bumpy grounds.

Press the power button on the display, to turn-on the display and the unit.

Verify the level of the battery power on the display.

Select the desired gear.

Turn on the lights when driving at night or dark places. Wear a reflective vest, if required by the local laws.

Put one foot on the pedal. Stand on the pedal with one leg only. Keep the two hands on the handlebar.

This e-scooter has a “kick-and-go” function for your safety: this will avoid a standing start.

Just push with the foot your e-scooter forward and the motor will be activated when you reach 3 km/h.

Gently press the lever on the right handle: the device will accelerate.

Step on with the other foot whilst the electric kick scooter is moving.

Release the acceleration lever to slow-down. Pull the brake lever on the left handle: the electric kick scooter will brake.

Stop the electric kick scooter and remove the feet, one by one.

Turn off the display.

Use the easel to keep the electric kick scooter standing alone, when not in use.

The scooter is designed for flat terrain. Beware of uneven and/or bumpy terrain.

Distance

The maximum range of the scooter is 40–45 km approx.

This maximum range is affected by the road type (flat and smooth ground will increase the distance, otherwise the distance will be reduced), by the ambient temperature, by the maintenance (tyres pressure, battery), by the weight of the user (the heavier the user is, the shorter the range is), the riding style (a lower speed extends the range).

Loading

Driver's maximum weight should be of 100 Kg and minimum weight should be 30 Kg.

These limits ensure the driver's safety and reduce damages to the scooter.

Battery

The battery charge (and therefore the maximum distance) is affected by some factors like:

1. Ground (when ground is not flat, the discharge is increased).
2. Weight of the user.
3. Ambient temperature.
4. Drive style and speed will affect the life of the battery charge: a constant and moderate speed, positively affect the charge of the battery; a high and inconsistent speed, will reduce the life of the battery charge.
5. Maintenance (battery must be kept in good condition by the user and must be charged in the correct way).

WARNING

Charge the battery before first use. Fully charge the battery every 2 months, even when the electric kick scooter is not used.

Battery Charging

Charge the battery before using the electric kick scooter for the first time.

When you find the power-indicator shows very low energy, please stop riding for your safety.

Try to recharge after each ride, which can greatly extend the service life of the battery.

Charging should be in a safe, dry, and clean environment.

The kick scooter must be powered-off before proceeding with charging.

Do not use the kick scooter when charging the battery.

WARNING/ATTENTION

The battery contains dangerous substances.

Do not charge the battery if the temperature is lower than 0°C.

Do not attempt to open the battery and do not insert objects inside it.

Do not charge overnight or when you are not able to observe the e-scooter.

Charge and store in an open dry area, away from combustibles (meaning items that can catch fire).

If giving to someone for the holidays, leave it in its partially charged state. Do not take it out of the package to bring it to a full charge and then wrap it back up. Often, the product comes partially charged. Leave it in that state until it is ready to be used.

Correctly dispose and recycle the batteries according to local recycling and environmental regulation.

Never treat the batteries as common domestic waste, to prevent explosion and pollution.

Never throw the batteries into fire.

The battery must be removed from the kick scooter before it is scrapped.

Only the original charger must be used. Please refer to your retailer in case replacement is required.

CAUTIONS

Do not use the e-scooter if the battery is low.

Do not use the e-scooter in case of burning smell.

Do not use the e-scooter if anything leaks out from the battery.

Do not touch anything leaking out from the battery.

Do not let children or animals touch the battery.

Unplug the charger before riding the e-scooter.

Only use the supplied battery and the supplied charger.

Only professionals can disassemble and maintain the battery. Please refer to your Retailer.

Instructions for Charging

1. Ensure the charging port is dry. Open the protective cover and insert the charger into the e-scooter charging port. The other end of the charger must be connected to the mains to activate the charger.
2. First connect the cable of the battery charger to the e-scooter. Then, connect the cable of the battery charger to the mains.

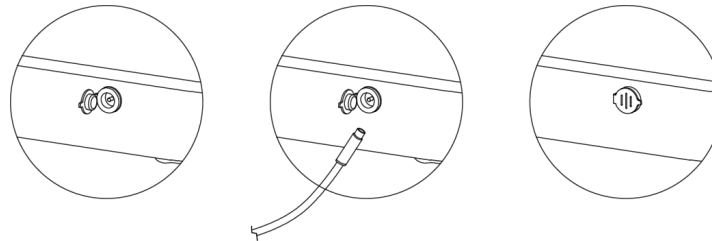

3. The indicator light on the charger will be red: this grants that the charge is proceeding. Charging should be in a safe, dry, and clean environment.
4. When the indicator light is turned to green colour, the battery is fully charged. Please stop charging or the battery life will be reduced. Charging time is around 7 hours. Too long charging time will affect the battery life.
5. Remove the cable of the battery charger. Put the cover back to position.

Keep the product and the battery at the recommended temperature to keep the highest efficiency of the e-scooter and of the battery. If used in an extreme cold or hot environment, the charging time will be lengthened too. Working temperature: 0 °C~40 °C. Please check the temperature of the battery during the charging process. Charging temperature must be: 0 °C~40 °C. Humidity level during charge must be: 5 %-95 %.

If the temperature is higher than 40 °C, the scooter functioning might be damaged, and battery life might be reduced.

Transport of the battery

Lithium batteries are considered dangerous goods.

Please check the local law about transportation.

Speed Limit

The maximum speed is 25 Km/h.

When the driver reaches the maximum speed, the e-scooter will keep the speed even if the driver accelerates.

Safety drive

1. Please carefully read this user manual before first use.
2. Always wear comfortable flat shoes and keep your shoelaces tied. Never use the product barefoot.
3. Please always wear helmet, knee protections, elbow pads, when riding (check your local laws).
4. Do not drive after drinking or taking drugs. If you take any type of medication, consult your doctor.
5. Do not use the product if you have had head, back or neck ailments, or previous surgeries in those areas.
6. Please always verify that the use of the electric kickscooter is allowed (check your local laws).
7. Do not use the scooter where it is prohibited (check your local laws).
8. This product is not suitable for children under the age of 16 (check your local laws).
9. Adult supervision is required for minors of 18.
10. The e-scooter can be used by one person at one time only, even if the maximum weight is not reach.
11. Do not use your phone or listen to music while riding the scooter and avoid any type of distraction while riding.
12. Overweight is prohibited. Functions of the kickscooter might be damaged.
13. Underweight is prohibited. The e-scooter might not be under control anymore.
14. The scooter is for personal entertainment only. It is prohibited to use it as public transport.
15. It is forbidden to carry goods whilst driving the e-scooter.

16. Pay attention to objects and people around. In any case take care of yourself and others.
17. Always keep safety distance between you and other vehicles, people, obstacles, to avoid any collision.
18. Report your presence when you approach a pedestrian or cyclist and they have not seen or heard you.
19. Cross the crosswalks by foot.
20. Do not start or stop driving suddenly. Sudden movements will make the e-scooter out of control.
21. Adapt the speed to the type of road. The speed of the e-scooter is affected by the road type, the ambient temperature, the maintenance of the battery.
22. Applying the brakes too hard or suddenly can lock a wheel, which could cause you to lose control and fall. Sudden or excessive application of the brake can cause injury or death.
23. In addition, driving with improperly adjusted brakes is dangerous and can cause serious injury or death. If the brake loosens, tighten it with the hexagon wrench or contact customer service.
24. Always check the level of the battery. If too low, the e-scooter might suddenly stop and cause the fall of the driver.
25. Pay attention to the ground. The kickscooter is made for smooth and flat grounds.
26. Do not ride the electric scooter in puddles or on surfaces with water, ice, snow, mud, sand, gravel, dirt, leaves, and other debris.
27. Wet weather affects traction, braking and visibility; the scooter would not be under control.
28. Don't drive when it rains. Avoid wet floors and puddles. The control of the scooter will be reduced. The user could fall. The electric system of the scooter could be damaged.
29. Wet, bumpy, or rough surfaces increase the risk of falls and accidents.
30. Avoid riding around flammable gas, vapor, liquid, or dust which may cause a fire.
31. Do not use it on streets, in traffic, with low light, and by night (check your local laws).
32. Do not use the electric kickscooter in unsafe circumstances or dangerous places.
33. Keep away from fire or any sources of heat.



DO NOT ride during rainy / wet weather.



Ride at a controlled and slow speed while you ride through uneven surfaces. Slightly bend your knees to absorb the bumpy impacts.

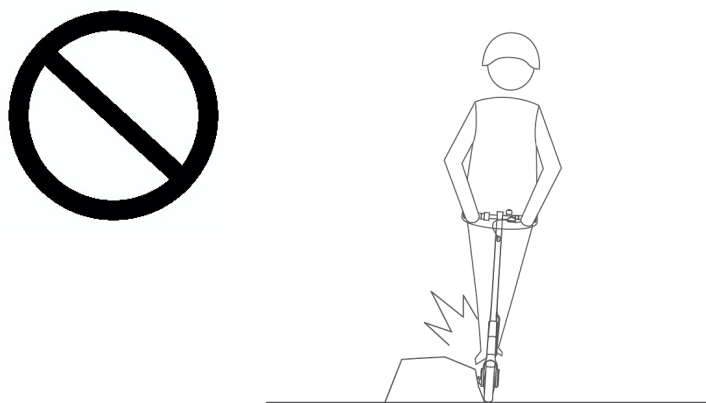

Always steer clear of obstacles.

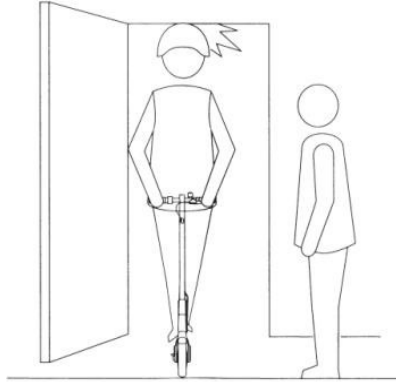

Look out for doors, elevators, and other overhead obstacles.

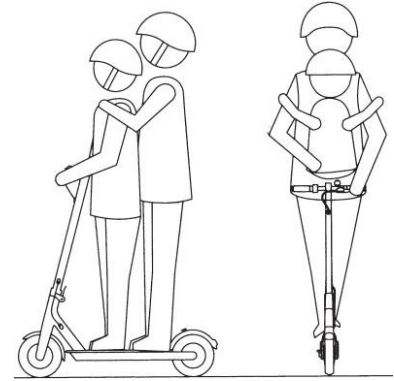
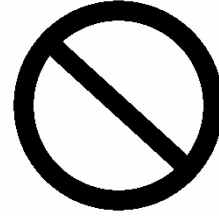

DO NOT ride with any adult or child.

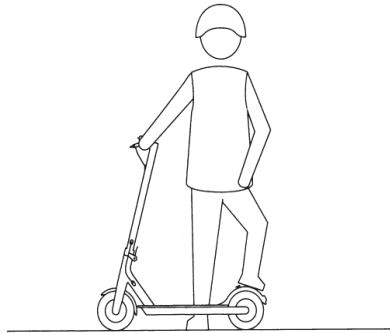
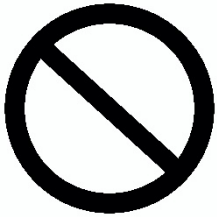

DO NOT step on the rear mudguard.

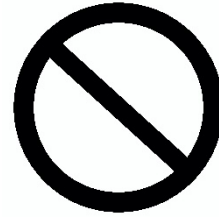

DO NOT take the hands off from the handlebars while riding.

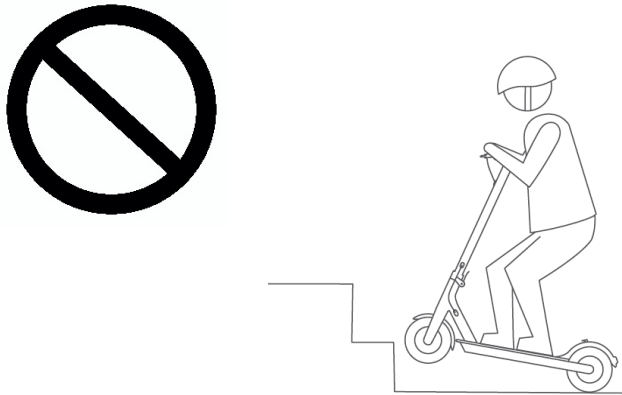

DO NOT try to ride up or down stairs, or jump over the obstacles.



DO NOT accelerate when you go downhill.

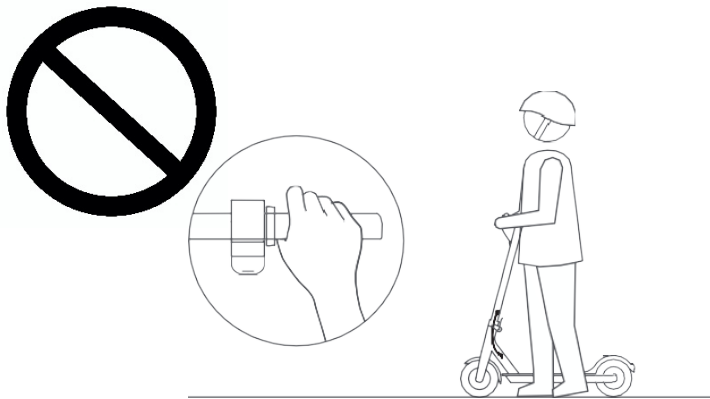

DO NOT press the accelerator when you are walking alongside the scooter.

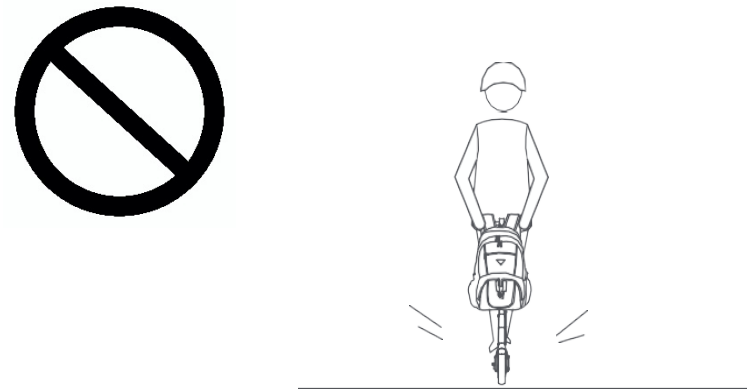

DO NOT hang bags or other heavy accessories on the handlebar.

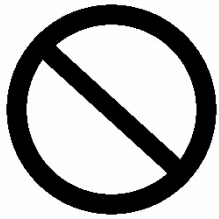

Always keep both feet on the deck.

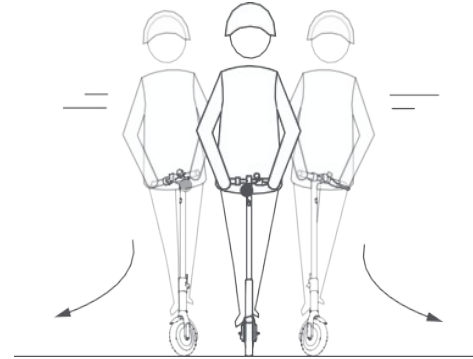
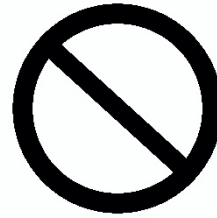

DO NOT turn the handlebar violently during high-speed riding.

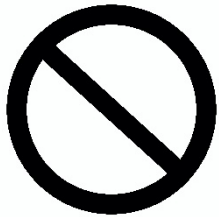

DO NOT ride into a puddle that is deeper than 2 cm.

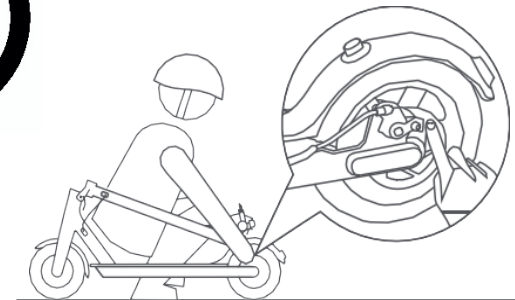
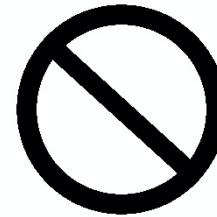

DO NOT touch the disc brake. It might be really hot.

Maintenance of the electric kick scooter

The e-scooter requires routine cleaning and maintenance.

First, make sure the charging cable is not connected. Fasten the rubber cover of the charging port on the deck. Second, the e-scooter must be powered off. Now you can wipe the case of the e-scooter with a soft damp cloth.

Do not use alcohol, gasoline, kerosene or other corrosive, volatile chemical solvents for cleaning or the surface and the internal structure may be severely damaged. Do not use a water canon to clean the e-scooter.

Avoid water or other liquids seep into the e-scooter. The internal electronics would be permanently damaged.

Eliminate any sharp edges caused by use.

Regular tyre pressure check is necessary to avoid tube puncture.

CAUTIONS

1. Please refer to your local retailer if you want to replace any component.
Replacement of any component should be done by the Retailer or by authorized after-sale offices.
2. A note specifying that the self-tightening nuts as well as the other self-tightening fastenings may lose their efficiency and that they may need to be retightened. Please periodically check that all screws are correctly tighten.

Adjust the brake disc

If a brake is very tight: use a hex wrench and scroll counterclockwise screws of brake disc tensioner pulley, slightly increase a length of a tail brake cable, then tighten a tensioner pulley. If you think that brake is too loose, loosen a tension pulley, pull a brake cable to slightly shorten a length of its tail. Tighten a tension pulley.

WARNING

As with any mechanical component, a PLEV is subject to high stresses and wear. The various materials and components may react differently to wear or fatigue. If the expected service life for a component has been exceeded, it may break suddenly, therefore risking causing injuries to the user. Cracks, scratches, and discoloration in the areas subject to high stresses indicate that the component has exceeded its service life and should be replaced.

WARNING

Recommendation to not make any modifications that are not noted in the manufacturer's instructions.

WARNING

Do not open the e-scooter for any reason. The user is responsible of any after-effect.

Non-professionals shall not dismantle the battery pack without permission, or severe accidents may be caused due to electric shock or short circuit.

Storage of the electric kick scooter

Please make sure your e-scooter is fully charged before storing it.

If the e-scooter is stored for long time, ensure a full charge every 2 month.

The battery may be damaged due to over discharge if it is not recharged one time every 2 month. Such damage is irrecoverable.

Battery damages due to over discharge will not be recharged anymore and shall not be covered by the warranty service.

Do not store the e-scooter at less than 0°C. Store the e-scooter in a dry and cool indoor place when not in use.

Keep the e-scooter inside its own packaging or cover it to prevent dust.

Long-time sunlight exposure / over-heating / over-cooling outdoor environments will accelerate the aging of the product, the wheels, and the battery.

WARNING

Do not open the e-scooter for any reason.

The user is responsible of any after-effect.

Non-professionals shall not dismantle the battery pack without permission, or severe accidents may be caused due to electric shock or short circuit.

Parameters

Suitable age of the user	16 years and older (<u>check your local laws</u>)
Maximum loading	100 kg
Minimum loading	30 kg
Maximum speed	25 km/h
Motor power	500 W
Endurance mileage	up to 45 km (depending on ground, inclination, speed, driving style)
Climbing gradient	15 degree
Power supply for charger	AC 100-240V, 50/60Hz
Battery	13,500mAh Lithium rechargeable battery
Battery power	648 Wh
Battery voltage	48 V d.c.
Charging temperature	0°C-40°C
Storage relative Humidity	5%-95%
Working temperature	0°C-40°C
Charging time	7 hours approx.
Body dimensions	129 x 55 x 130 cm approx.
Folded body dimensions	129 x 55 x 60 cm approx.
Net unit weight	22,3 kg approx.
Wheel diameter	10.0 inches
Recommended tyre pressure	Please refer to value mentioned on tyre sidewall

After-sale Service

Please contact your Retailer for any technical problem.

Warranty

Carefully read all instructions before using the electric kick scooter. Do not use the electric kick scooter if use is forbidden. Do not use the kick scooter if this might cause danger for the user and people/things around.

This product is warranted to be free from defects in materials, workmanship, and functionality (aesthetic parts are excluded) for a period of 2 years starting from the date of purchase in case of receipt, for a period of 1 year starting from the date of purchase in case of invoice. This warranty shall not apply to any products that have been subjected to misuse, negligence, tyre defects or punctures, accidental or abnormal conditions of operation, and does not cover the natural capacity fadeout. Please refer to qualified and authorized people for the repair of the electric kick scooter. A non-professional repair may cause malfunction and risks and void your warranty rights.

Warranty for the battery: 6 months.

Correct disposal of the battery

According to the European Directive 2006/66/CE



This marking on battery indicates that the batteries in this product should not be disposed of with other household waste at the end of their working life. If batteries are not properly disposed of, these substances can cause harm to human health or the environment. To protect natural resources and to promote material reuse, please separate batteries from other types of waste and recycle them through your local, free battery return system. When needed, please ask your local free battery return system to remove the battery from the case.

Correct disposal of the product

According to the Directive 2012/19/UE



This marking on the product, accessories or literature indicates that the product and its electronic accessories should not be disposed of with other household waste at the end of their working life. To prevent possible harm to the environment of human health from uncontrolled waste disposal, please separated these items from other types of waste and recycle them responsibly to promote the sustainable reuse of material resources. Household users should contact either the retailer where they purchased this product, or their local government office, for details of where and how they can take these items for environmentally safe recycling.

Images inside this user manual are for illustrative purposes only. Our Company is not responsible for improper use of the product. Our Company reserves the right to modify the product and the content of this manual without prior notice.

MADE IN CHINA



CE Declaration of Conformity

Manufacturer:

Asia Kingston (HK) Limited

Address: 26/F., 77 Connaught Road Central, Hong Kong

Importer and authorized representative of the manufacturer:

Tauer Group a.s.

Address: Milady Horákové 357/4, 568 02 Svitavy, Česká republika

Product:

Description: electric kick scooter

Brand name: Red Bull

Model name: RB-RTENFULLOR10-135

Production date: April 2024

We declare that the product mentioned above to which this declaration related is in conformity with the relevant EU harmonized laws requirements:

Directive 2006/42/EC of the European Parliament and of the Council (Machinery)

Directive 2014/30/EU of the European Parliament and of the Council (EMC)

Directive 2014/53/EU of the European Parliament and of the Council (RED)

The following European harmonized standards are applied:

EN ISO 12100:2010

EN 17128:2020

EN 55014

Place and address where this declaration and relative files are kept:

Tauer Group a.s., Milady Horákové 357/4, 568 02 Svitavy, Česká republika

Place of declaration: Svitavy, Czech Republic

Date: April 15, 2024

Signed on behalf of Asia Kingston (HK) Limited and Tauer Group a.s.

Ivan Tauer
Member of the board
Tauer Group a.s.



Note: This declaration of conformity applies only to electric scooters sold in countries that comply CE marking directive.

MANUFACTURED BY
Asia Kingston (HK) Ltd.
26/F, 77 Connaught Road, Central,
Hong Kong

IMPORTED AND DISTRIBUTED BY
Tauer Group a.s.
Milady Horakove 357/4, 56802 Svitavy,
Czech Republic

tauer[®]
■group

RB-RTENFULLOR10-135

E-koloběžka

UPOZORNĚNÍ PRO ELEKTRICKOU KOLOBĚŽKU

Před použitím e-koloběžky si přečtěte a dodržujte všechny pokyny uvedené v návodu k použití.

Před první jízdou je nezbytné provést správné nahuštění pneumatik dle hodnot uvedených na boku pláště.

Ujistěte se, že jste porozuměli bezpečnostním pokynům a varováním a že je dodržujete, abyste snížili riziko zranění. Uživatel je zodpovědný za všechny následky plynoucí z nesprávného používání e-koloběžky.

Kolize, pády a ztráta kontroly mohou poškodit osoby a předměty ve vašem okolí.

V každém případě předvídejte trajektorii a rychlost jízdy a respektujte dopravní předpisy a nejzranitelnější účastníky silničního provozu.

Majitelé e-koloběžky musí zkontrolovat a dodržovat veškeré místní zákony platné pro používání e-koloběžky týkající se používání příleeb, rychlostních limitů a přístupných oblastí.

Tato e-koloběžka není hračka a není vhodná pro děti mladší 16 let.

U jezdců mladších 18 let je nutný dohled dospělé osoby.

Tento výrobek nemůže přepravovat více než jednu osobu najednou.

Tento dopravní prostředek smí používat osoby bez patřičných zkušeností, osoby se sníženými fyzickými, smyslovými nebo duševními schopnostmi pouze tehdy, pokud tak činí pod dozorem nebo vedením, které zohledňuje bezpečný provoz prostředku, a pokud rozumí rizikům spojeným s provozem dopravního prostředku.

Děti si s dopravním prostředkem nesmí hrát. Baterii uchovávejte mimo dosah malých dětí.

Čištění a užitelská údržba nesmí být prováděny dětmi, pokud nejsou pod dozorem nebo vedením.

POZOR: Plastové obaly uchovávejte mimo dosah dětí, aby nedošlo k udušení.

UPOZORNĚNÍ PRO NABÍJEČKU BATERÍ

Tato e-koloběžka není hračka.

Děti si s e-koloběžkou nesmí hrát.

U nezletilých osob je nutný dohled dospělé osoby.

Tento dopravní prostředek smí používat osoby bez patřičných zkušeností, osoby se sníženými fyzickými, smyslovými nebo duševními schopnostmi pouze tehdy, pokud tak činí pod dozorem nebo vedením, které zohledňuje bezpečný provoz prostředku, a pokud rozumí rizikům spojeným s provozem dopravního prostředku.

Čištění a uživatelská údržba nesmí být prováděny dětmi, pokud nejsou pod dozorem nebo vedením.

Nenabíjejte nenabíjecí baterie.

Baterie musí být bezpečně zlikvidována.

Úvod

Pro lepší používání si prosím pečlivě přečtete tento návod k obsluze. Tento návod k použití si uschovejte pro budoucí použití.

Abyste předešli poškození, pečlivě si přečtete tento návod k použití a dodržujte jeho pokyny.

Uživatel je zodpovědný za všechny následky plynoucí z nesprávného používání e-koloběžky.

Prodejce ani distributor nenesou odpovědnost za škody na věcech a/nebo osobách způsobené nesprávným používáním zařízení.

Před první jízdou je nezbytné provést správné nahuštění pneumatik dle hodnot uvedených na boku pláště kol.

Tlak nahuštění pneumatik je potřeba pravidelně kontrolovat, abyste předešli proražení pláště při jízdě na podhuštěné pneumatice.

Tuto e-koloběžku může v jednom okamžiku používat pouze jeden uživatel.

Výrobek používejte pouze v případě, že je v dobrém stavu. Zkontrolujte, zda nejsou poškozeny pneumatiky. Pokud je něco neobvyklého, zajistěte prosím údržbu. Pokud během jízdy ztratíte kontrolu, můžete způsobit škodu sobě nebo jiným osobám.

Majitelé e-koloběžky musí zkontrolovat a dodržovat veškeré místní zákony platné pro používání e-koloběžky týkající se používání přileb, rychlostních limitů a přístupných oblastí.

Před jízdou na e-koloběžce musí být baterie plně nabita. Dodržujte pokyny uvedené v tomto návodu k použití, abyste se vyhnuli technickým problémům.

POZOR

Baterie je srdcem hlavních energetických zdrojů zařízení, při používání baterie dbejte na její zvyklosti. Baterie nemůže být vybita, před každým použitím by měla být plně nabita. Vyhněte se hlubokému proudovému vybití, baterii dobíjejte včas, když je její úroveň velmi nízká. Každé 2 měsíce (po dobu 7 hodin) baterii plně nabijte, a to i v případě, že e-koloběžku nepoužíváte.

Produkt



Postup při montáži a demontáži e-koloběžky

Postup při montáži e-koloběžky

Před prvním použitím, e-koloběžka je složená v krabici.

Ručně vytáhněte řídítka sklopena k zadnímu kolu.

Zvedněte řídítka směrem nahoru.

Zavřete páčku řídítek.

Poznámka: po dokončení instalace dvakrát

zkontrolujte, zda je tlačítko blokování uvolněno.

Před rozložením nebo složením e-koloběžky vždy zkontrolujte, zda je vypnutá.

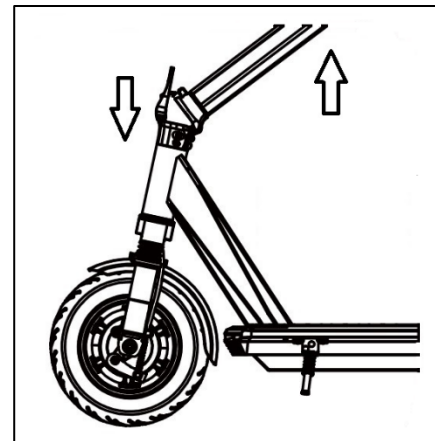

Při úplně prvním použití sestavte svislá řídítka.

Pomocí šroubováku utáhněte 2 šrouby na řídítkách.

Po dokončení montáže vyzkoušejte vypínač displeje.

Pokud se displej rozsvítí, je instalace dobře provedena.

Stojánek můžete použít k tomu, aby e-koloběžka stála samostatně.

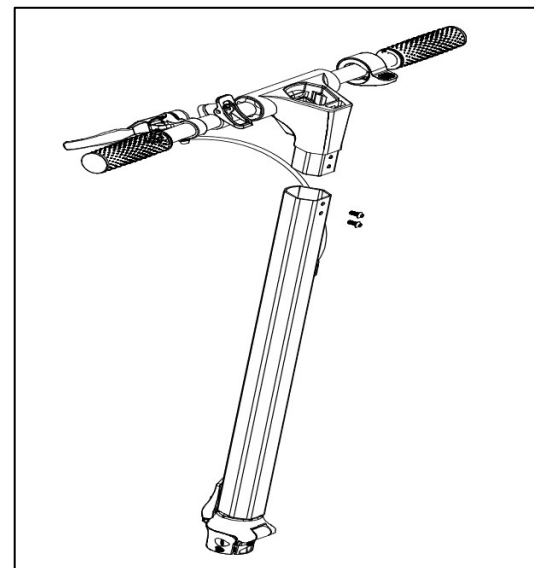

Postup při demontáži e-koloběžky

Otevřete blokovací tlačítko a současně vytáhněte svorku řídítek.

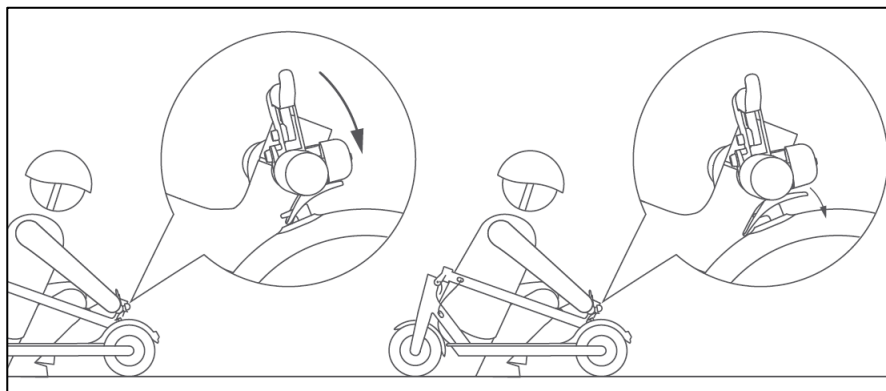

Sklopte řídítka.

Připevněte řídítka k zadnímu kolu.

Postup skládání je nyní dokončen.
Výrobek lze snadno přenášet.

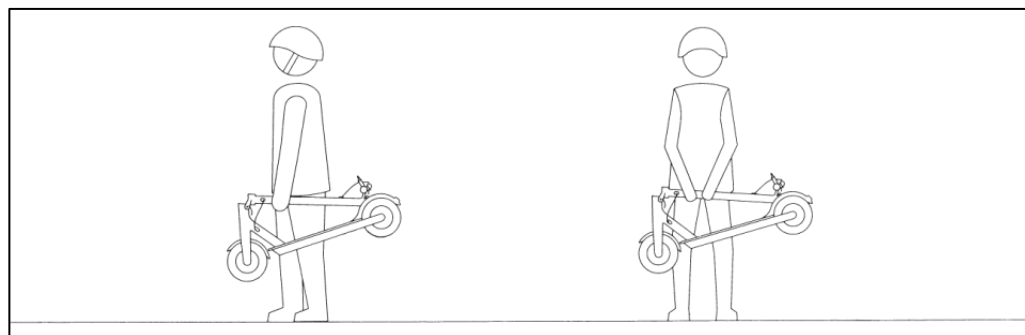

LED displej

Displej LED je umístěn na horní straně řídicích pád před uživatelem.

Dlouhým stisknutím tlačítka napájení e-koloběžku zapnete/vypnete.

Krátkým jedním stisknutím tlačítka napájení přepnete z rychlostního stupně 1 (Režim pro chodce) na rychlostní stupeň 2 (Režim ECO). Dalším krátkým stisknutím přepnete z rychlostního stupně 2 na rychlostní stupeň 3 (Režim S).

Dvakrát rychle stiskněte tlačítka napájení pro zapnutí/vypnutí předního LED světla.

Tříkrát rychlým stisknutím tlačítka napájení přepnete z km/h na MPH (míle).

Pokud se e-koloběžka nepoužívá po dobu 10 minut, automaticky se vypne.

Takto vypadá displej:

Aktuální rychlost (1)

Rychlost se zobrazuje v Km/h (2). Mění se spolu s aktuální rychlostí. Km/h lze přepnout na MPH (3) rychlým trojnásobným stisknutím tlačítka napájení.

Ukazatel světla (5)

Tento symbol se rozsvítí, když je přední světlo zapnuté. Dvakrát rychle stiskněte tlačítka napájení pro zapnutí/vypnutí předního LED světla.

Kapacita baterie (6)

Kapacita baterie e-koloběžky se zobrazuje pomocí sloupců od 100 % (plná baterie) do 0 % (prázdná baterie). Pokud je baterie plná, svítí na displeji všechny proužky a při velmi nízkém stavu baterie pouze jeden proužek. Během používání se kapacita baterie postupně snižuje. Pokud je kapacita baterie velmi nízká (svítí pouze jeden proužek), přestaňte v zájmu své bezpečnosti jezdit a nabijte baterii pro další použití.

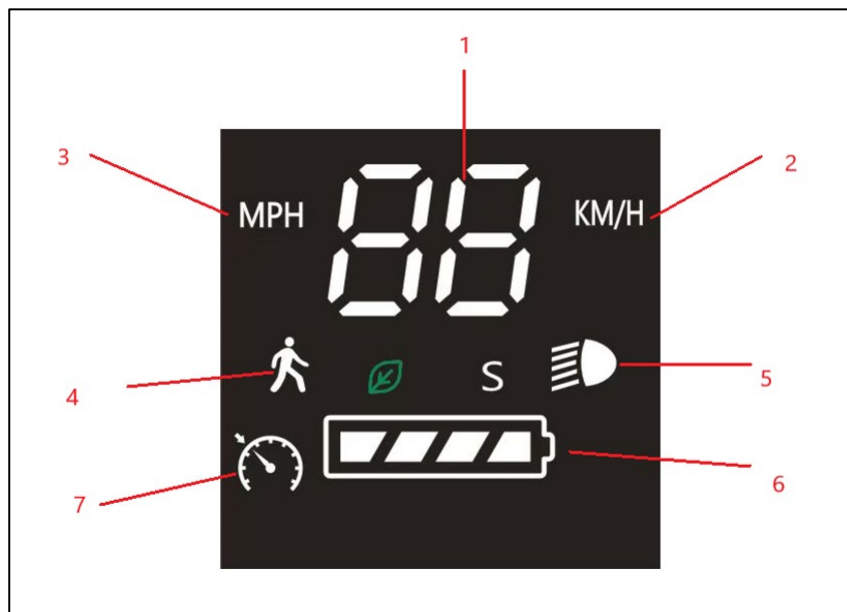

Režim rychlosti (4)

Rychlostní stupeň 1, je určen pro nízkou rychlost (**max. 6 km/h**); rychlostní stupeň 2, je určen pro střední rychlost (**max. 20 km/h**); rychlostní stupeň 3, je určen pro vysokou rychlost (**max. 25 km/h**). Krátkým jedním stisknutím tlačítka napájení přepnete z jednoho rychlostního stupně na druhý. Dalším krátkým stisknutím přepnete z rychlostního stupně 2 na rychlostní stupeň 3. Z bezpečnostních důvodů se doporučuje měnit převodový stupeň pouze tehdy, když je e-koloběžka zastavena.

Ukazatel tempomatu (7)

Rychlým čtyřnásobným stisknutím tlačítka napájení aktivujete funkci Tempomat. Pokud je e-koloběžka používána konstantní rychlostí déle než 6 sekund, funkce Tempomat se automaticky zapne. Použitím brzdy nebo plynového pedálu e-koloběžka funkci Tempomat deaktivuje.

Funkci zrušíte opětovným rychlým stisknutím tlačítka napájení 4krát.

Chybový stav

Pokud se na displeji zobrazí některý z těchto chybových kódů, obraťte se na svého prodejce nebo poprodejní servis a požádejte o okamžitou pomoc.

Poznámky: Při výskytu výše uvedené chyby bude zadní světlo blikat vysokou frekvencí a motor nebude fungovat. Nepovažujte tedy tuto nečinnost motoru při zobrazení této chyby jako jeho poruchu nebo selhání.

Kód	Význam	Popis
E5	Porucha nízkého/podpětí.	Obvykle se objevuje během používání, což znamená, že baterie je vybitá. Vypněte e-koloběžku na 10 minut a počkejte na normální teplotu. Nabijte baterii.
E6	Porucha komunikace mezi displejem a řídicí jednotkou	Zkontrolujte displej, řídicí jednotku a jejich propojovací kabely. Je nutný poprodejní servis.
E4	Porucha plynové klapky	Zkontrolujte konektor akcelerátoru. Signál plynu nevstupuje do ukazatele rychlosti. Je nutný poprodejní servis.
E3	Porucha brzd	Zkontrolujte brzdový konektor. Je způsobeno tím, že signál plynové klapky nevstupuje do rychloměru. Je nutný poprodejní servis.
E1	Halový senzor motoru	Zkontrolujte kabel motoru a řídicí jednotku.
E2	Porucha trubice MOS	Výměna řídicí jednotky. Je nutný poprodejní servis.
E8	Řídicí jednotka	Zkontrolujte řídicí jednotku. Je nutný poprodejní servis.
E7	Přepětová ochrana	Napětí baterie je špatné. Je nutný poprodejní servis.

Návod k obsluze

Před první jízdou na e-koloběžce musí být baterie plně nabitá.

Dodržujte pokyny uvedené v tomto návodu k použití, abyste se vyhnuli technickým problémům.

Po každé jízdě se snažte baterii dobít, což může výrazně prodloužit její životnost.

Nejprve položte e-koloběžku na rovný povrch.

E-koloběžka je vyvinuta pro jízdu na rovném povrchu. Buďte opatrný při jízdě na nerovném a hrbolatém podkladu.

Stiskněte tlačítko napájení na displeji, abyste zapnuli displej a koloběžku.

Zkontrolujte úroveň nabití baterie na displeji.

Zvolte požadovaný rychlostní stupeň.

Při jízdě v noci nebo na tmavých místech zapněte světla. Pokud to místní zákony vyžadují, noste reflexní vestu.

Položte jednu nohu na nášlapní desku. Stoupněte si na nášlapní desku pouze jednou nohou. Obě ruce držte na řídítkách.

Tato e-koloběžka je pro vaši bezpečnost vybavena funkcí "kick-and-go": zabráníte tak rozjezdu ve stoje.

Stačí nohou potlačit e-koloběžku dopředu a motor se aktivuje, jakmile dosáhnete rychlosti 3 km/h.

Jemně stiskněte páčku na pravé rukojeti: e-koloběžka zrychlí.

Šlápněte druhou nohou na nášlapní desku, zatímco se e-koloběžka pohybuje.

Uvolněte páčku zrychlení, abyste zpomalili. Zatáhněte za brzdovou páku na levé rukojeti: e-koloběžka zabrzdí.

Zastavte e-koloběžku a vystupte.

Vypněte displej.

Když e-koloběžku nepoužíváte, můžete ji pomocí stojanu udržet v klidu.

Koloběžka je určena pro rovný terén. Pozor na nerovný a/nebo hrbolatý terén.

Vzdálenost

Maximální dojezd je přibližně 40–45 km.

Tento maximální dojezd je ovlivněn typem vozovky (rovný a hladký povrch vzdálenost prodlouží, v opačném případě se vzdálenost zkrátí), okolní teplotou, údržbou (nahuštění pneumatik, baterie), hmotností uživatele (čím je uživatel těžší, tím je dojezd kratší), stylem jízdy (nižší rychlost prodlouží dojezd).

Zatížení

Maximální hmotnost řidiče by měla být 100 kg a minimální hmotnost 30 kg.

Tyto limity zajišťují bezpečnost řidiče a snižují poškození e-koloběžky.

Baterie

Nabití baterie (a tedy i maximální dojezd) ovlivňují některé faktory, jako např.:

1. Povrch (pokud povrch není rovný, vybíjení se zvyšuje).
2. Hmotnost uživatele.
3. Okolní teplota.
4. Styl jízdy a rychlost ovlivňují životnost nabité baterie: konstantní a mírná rychlost pozitivně ovlivňuje nabitou baterii; vysoká a nestálá rychlost snižuje životnost nabité baterie.
5. Údržba (uživatel musí udržovat baterii v dobrém stavu a musí ji správně nabíjet).

VAROVÁNÍ

Před první jízdou nabijte baterii. Každé 2 měsíce baterii plně nabijte, a to i v případě, že e-koloběžku nepoužíváte.

Nabíjení baterie

Před prvním rozložením elektrické koloběžky si přečtěte návod k použití.

Pokud zjistíte, že indikátor napájení ukazuje velmi nízkou energii, přestaňte v zájmu své bezpečnosti jezdit.

Po každé jízdě se snažte baterii dobít, což může výrazně prodloužit její životnost.

Nabíjení by mělo probíhat v bezpečném, suchém a čistém prostředí.

Před zahájením nabíjení musí být koloběžka vypnutá.

Při nabíjení baterie nepoužívejte e-koloběžku.

VAROVÁNÍ / UPOZORNĚNÍ

Baterie obsahuje nebezpečné látky.

Nenabíjejte baterii, pokud je teplota nižší než 0 °C.

Nepokoušejte se baterii otevřít a nekládejte do ní žádné předměty.

Nenabíjejte baterii přes noc nebo v době, kdy nemáte možnost e-koloběžku pozorovat.

Nabíjejte a skladujte na otevřeném suchém místě, mimo dosah hořlavin (tj. předmětů, které se mohou vznítit).

Pokud ji někomu darujete k svátku, nechte ji v částečně nabitém stavu. Nevjímejte ji z obalu, abyste jej uvedli do plného stavu nabití a poté jej opět zabalili. E-koloběžka se často dodává částečně nabitá. Ponechte ji v tomto stavu, dokud nebude připravena k použití.

Baterie správně zlikvidujte a recyklujte v souladu s místními předpisy o recyklaci a ochraně životního prostředí.

Nikdy s bateriemi nezacházejte jako s běžným domácím odpadem, aby nedošlo k výbuchu a znečištění.

Baterie nikdy nevhazujte do ohně.

Před likvidací musí být baterie z koloběžky vyjmuta.

Musí se používat pouze originální nabíječka. V případě potřeby výměny se obraťte na svého prodejce.

UPOZORNĚNÍ

Nepoužívejte e-koloběžku, pokud je baterie vybitá.

Nepoužívejte e-koloběžku v případě zápachu spáleniny.

Nepoužívejte e-koloběžku, pokud z baterie něco vytéká.

Nedotýkejte se ničeho, co vytéká z baterie.

Nedovoďte, aby se baterie dotýkaly dětí nebo zvířata.

Před jízdou na e-koloběžce odpojte nabíječku od sítě.

Používejte pouze dodanou baterii a dodanou nabíječku.

Demontáž a údržbu baterie smí provádět pouze odborníci. Obratťe se na svého prodejce.

POKYNY PRO NABÍJENÍ

1. Ujistěte se, že je nabíjecí port suchý. Otevřete ochranný kryt a vložte nabíječku do nabíjecího portu e-koloběžky. Druhý konec nabíječky musí být připojen k elektrické síti, aby se nabíječka aktivovala.
2. Nejprve připojte kabel nabíječky k e-koloběžce. Poté připojte kabel nabíječky akumulátorů k elektrické síti.
3. Kontrolka na nabíječce bude svítit červeně: to znamená, že nabíjení probíhá. Nabíjení by mělo probíhat v bezpečném, suchém a čistém prostředí.
4. Když se kontrolka rozsvítí zeleně, je baterie plně nabitá. Přestaňte nabíjet, jinak se zkrátí životnost baterie. Doba nabíjení je přibližně 7 hodin. Příliš dlouhá doba nabíjení ovlivní životnost baterie.
5. Odpojte kabel nabíječky baterie. Vraťte kryt zpět do požadované polohy.

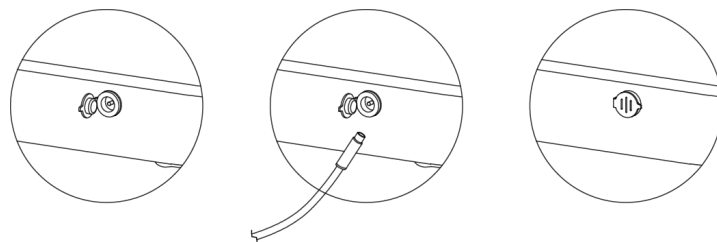

Udržujte výrobek a baterii při doporučené teplotě, aby byla zachována co nejvyšší účinnost e-koloběžky a baterie. Pokud se používá v extrémně chladném nebo horkém prostředí, prodlouží se i doba nabíjení. Provozní teplota: 0 °C ~ 40 °C. Během nabíjení kontrolujte teplotu baterie. Teplota při nabíjení musí být: 0 °C ~ 40 °C. Úroveň vlhkosti během nabíjení musí být: 5 % ~ 95 %. Pokud je teplota vyšší než 40 °C, může dojít k poškození funkčnosti koloběžky a ke zkrácení životnosti baterie.

Přeprava baterie

Lithiové baterie jsou považovány za nebezpečné zboží. Ověřte si místní zákony týkající se přepravy.

Rychlostní omezení

Maximální rychlost je 25 km/h.

Když řidič dosáhne maximální rychlosti, e-koloběžka si ji udrží, i když řidič zrychlí.

Bezpečná jízda

1. Před prvním použitím si pečlivě přečtěte tento návod k použití.
2. Vždy noste pohodlnou plochou obuv a mějte zavázané tkaničky. Nikdy nepoužívejte e-koloběžku naboso.
3. Při jízdě vždy používejte helmu, chrániče kolen a loktů.
4. Nejezděte po požití alkoholu nebo drog. Pokud užíváte jakýkoli typ léků, poraďte se se svým lékařem.
5. E-koloběžku nepoužívejte, pokud jste prodělali onemocnění hlavy, zad nebo krku nebo předchozí operace v těchto oblastech.
6. Vždy si prosím ověřte, zda je používání e-koloběžky povoleno (místní zákony).
7. Nepoužívejte e-koloběžku tam, kde je to zakázáno (ověřte si místní zákony).
8. Tento výrobek není vhodný pro děti mladší 16 let.
9. U jezdců mladších 18 let je nutný dohled dospělé osoby.
10. E-koloběžku může používat pouze jedna osoba najednou, a to i v případě, že nedosahuje maximální hmotnosti.
11. Během jízdy na e-koloběžce nepoužívejte telefon ani neposlouchejte hudbu a vyvarujte se jakéhokoli rozptylování pozornosti.
12. Nadměrná hmotnost je zakázána. Mohlo by dojít k poškození funkcí koloběžky.
13. Podváha je zakázána. E-koloběžka již nemusí být pod kontrolou.
14. E-koloběžka je určena pouze pro osobní zábavu. Je zakázáno ji používat jako veřejnou dopravu.
15. Je zakázáno přepravovat zboží během jízdy na e-koloběžce.

16. Dávejte pozor na předměty a osoby v okolí. V každém případě dávejte pozor na sebe i na ostatní.
17. Vždy dodržujte bezpečnou vzdálenost mezi vámi a ostatními vozidly, aby nedošlo ke kolizi.
18. Pokud se blížíte k chodci nebo cyklistovi a on vás neviděl nebo neslyšel, nahlaste jim svou přítomnost.
19. Přecházejte přes přechody pěšky.
20. Nerozjíždějte se a nezastavujte náhle. Náhlé pohyby způsobí neovladatelnost e-koloběžky.
21. Přizpůsobte rychlost jízdy typu vozovky. Rychlost e-koloběžky je ovlivněna typem silnice, okolní teplotou a údržbou baterie.
22. Příliš prudké nebo náhlé brzdění může zablokovat kolo, což může způsobit ztrátu kontroly a pád. Náhlé nebo nadměrné použití brzdy může způsobit zranění nebo smrt.
23. Kromě toho je jízda s nesprávně seřízenými brzdami nebezpečná a může způsobit vážné zranění nebo smrt. Pokud se brzda uvolní, utáhněte ji šestihranným klíčem nebo kontaktujte zákaznický servis.
24. Vždy zkontrolujte stav nabití baterie. Pokud je kapacita baterie příliš nízká, může se e-koloběžka náhle zastavit a způsobit pád řidiče.
25. Dávejte pozor na vozovku. E-koloběžka je vyrobena pro hladké a rovné povrchy.
26. Nejezděte na e-koloběžce v kalužích nebo na povrchu s vodou, ledem, sněhem, blátem, pískem, štěrkem, hlínou, listím a jinými nečistotami.
27. Mokrý počasí ovlivňuje trakci, brzdění a viditelnost; e-koloběžka by nebyla pod kontrolou.
28. Nejezděte, když prší. Vyhýbejte se mokřým podlahám a kalužím. Ovládání e-koloběžky bude sníženo. Uživatel by mohl spadnout. Mohlo by dojít k poškození elektrického systému e-koloběžky.
29. Mokrý, hrbolatý nebo drsný povrch zvyšuje riziko pádu a nehody.
30. Nejezděte v blízkosti hořlavých plynů, par, kapalin nebo prachu, které mohou způsobit požár.
31. Nepoužívejte ji na ulicích, v dopravě a v noci.
32. Nepoužívejte e-koloběžku v nebezpečných podmínkách nebo na nebezpečných místech.
33. Uchovávejte ji mimo dosah ohně nebo jakýchkoli zdrojů tepla.



NEJEZDĚTE za deštivého / vlhkého počasí.



Při jízdě po nerovném povrchu jezděte kontrolovanou a pomalou rychlostí. Mírně pokrčte kolena, abyste tlumili nerovnosti.

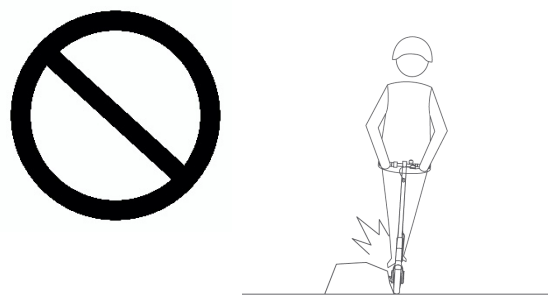

Vždy se vyhýbejte překážkám.

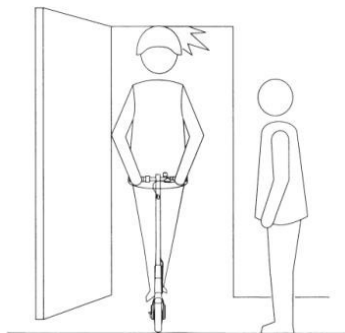

Dávejte pozor na dveře, výtahy a jiné nadzemní překážky.

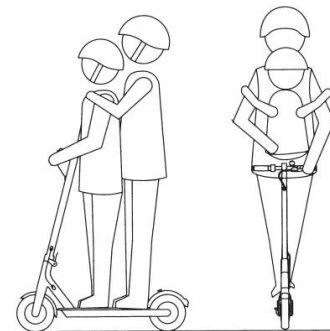
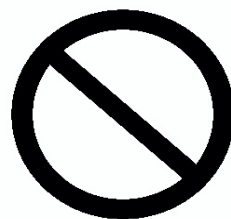

NEJEZDĚTE s žádným dospělým ani dítětem.

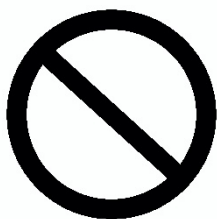

NESTOUPĚJTE na zadní blatník.

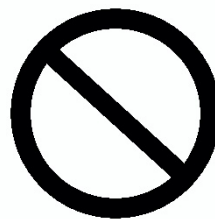

NESPOUŠTĚJTE za jízdy ruce z řídítek.

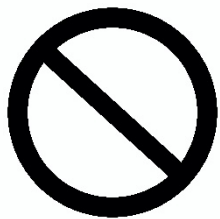

NEPOKOUŠEJTE se jezdit po schodech nahoru nebo dolů,
ani neskákejte přes překážky.

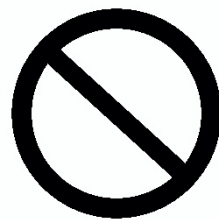

NEZRYCHLUJTE při jízdě z kopce.

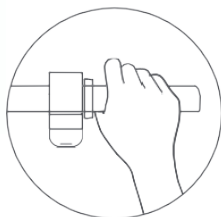
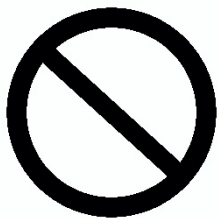

NESMÍTE při chůzi sešlápnout plynový pedál.

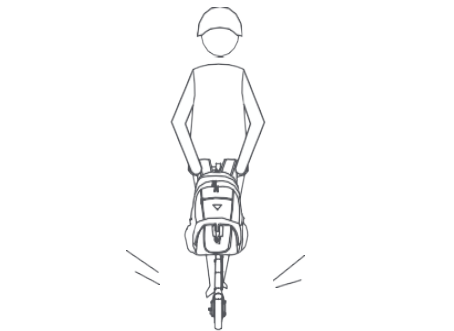
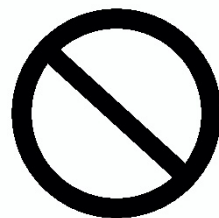

NESMÍTE zavěšovat tašky nebo jiné těžké
příslušenství na e-koloběžku.

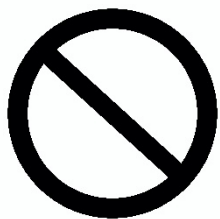

Vždy mějte obě nohy na nášlapní desce.

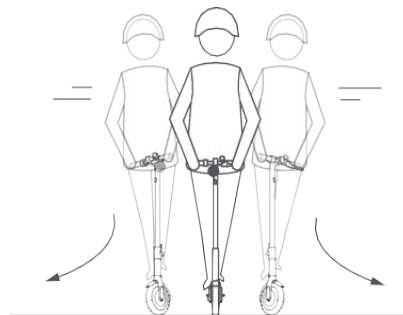
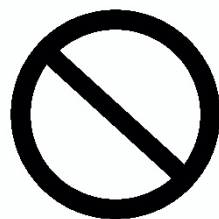

NEOTÁČEJTE prudce říditky při jízdě vysokou rychlostí.

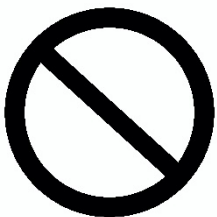

NEVJEZDĚTE do louže hlubší než 2 cm.

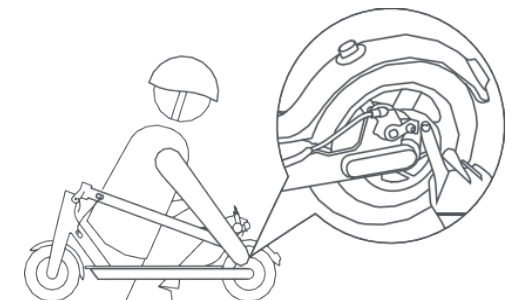
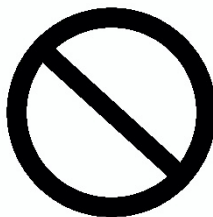

NEDOTÝKEJTE se kotoučové brzdy. Mohla by být velmi horká.

Údržba elektrické koloběžky

E-koloběžka vyžaduje běžné čištění a údržbu.

Nejprve se ujistěte, že není připojen nabíjecí kabel. Upevněte gumový kryt nabíjecího portu na nášlapní desce. Za druhé, e-koloběžka musí být vypnutá. Nyní můžete e-koloběžku otřít měkkým vlhkým hadříkem. K čištění nepoužívejte alkohol, benzín, petrolej ani jiná korozivní, těkavá chemická rozpouštědla, jinak může dojít k vážnému poškození povrchu a vnitřní struktury. K čištění e-koloběžky nepoužívejte vodní trysku. Zabraňte vniknutí vody nebo jiných kapalin do e-koloběžky. Došlo by k trvalému poškození vnitřní elektroniky. Odstraňte všechny ostré hrany způsobené používáním. Tlak nahuštění pneumatik je potřeba pravidelně kontrolovat, abyste předešli proražení pláště při jízdě na podhuštěné pneumatice.

UPOZORNĚNÍ

1. Pokud chcete vyměnit některou součást, obraťte se na místního prodejce. Výměnu jakékoli součásti by měl provést prodejce nebo autorizované servisní středisko.
2. Upozornění upřesňující, že samojistné matice i ostatní samojistné upevňovací prvky mohou ztratit svou účinnost a může být nutné je znovu utáhnout. Pravidelně kontrolujte, zda jsou všechny šrouby správně dotaženy.

Seřídte brzdu

Pokud je brzda velmi utažená: použijte šestihranný klíč a uvolněte šrouby napínací kladky brzdového kotouče proti směru hodinových ručiček, mírně zvětšete délku lanka zadní brzdy a poté napněte napínací kladku. Pokud se vám zdá, že je brzda příliš volná, povolte napínací kladku, zatáhněte za brzdové lanko a mírně zkraťte délku jeho koncovky. Utáhněte napínací kladku.

VAROVÁNÍ

Stejně jako každá mechanická součást je i PLEV vystaven vysokému namáhání a opotřebení. Různé materiály a součásti mohou na opotřebení nebo únavu reagovat různě. Pokud je očekávaná životnost součásti překročena, může dojít k jejímu náhlému zlomení, a tím i k riziku zranění uživatele. Praskliny, škrábance a změna barvy v oblastech vystavených vysokému namáhání naznačují, že součást překročila svou životnost a měla by být vyměněna.

VAROVÁNÍ

Doporučení, neprovádějte žádné úpravy, které nejsou uvedeny v návodu výrobce.

VAROVÁNÍ

E-koloběžku ze žádného důvodu neotevírejte. Za případné následky je zodpovědný uživatel.

Neodborníci nesmí bez povolení rozebírat akumulátor, jinak může dojít k vážným nehodám v důsledku úrazu elektrickým proudem nebo zkratu.

Uskladnění elektrické koloběžky

Před uskladněním e-koloběžky se ujistěte, že je plně nabitá.

Pokud je e-koloběžka dlouhodobě skladována, zajistěte každé 2 měsíce její plné nabití.

Pokud se baterie jednou za 2 měsíce nenabije, může dojít k jejímu poškození v důsledku nadměrného vybití. Takové poškození je nenapravitelné. Poškozená baterie v důsledku nadměrného vybití již nemůže být dobíjena a nevztahuje se na ni záruční servis.

E-koloběžku neskladujte při teplotě nižší než 0 °C. Pokud e-koloběžku nepoužíváte, skladujte ji na suchém a chladném místě.

E-koloběžku uchovávejte ve vlastním obalu nebo ji zakryjte, aby se na ni neprášilo. Dlouhodobé vystavení slunečnímu záření / přehřátí / přechlazení venkovního prostředí urychlí stárnutí výrobku, kol a baterie.

VAROVÁNÍ

E-koloběžku ze žádného důvodu neotevírejte. Za případné následky je zodpovědný uživatel.

Neodborníci nesmí bez povolení rozebírat akumulátor, jinak může dojít k vážným nehodám v důsledku úrazu elektrickým proudem nebo zkratu.

Parametry

Vhodný věk uživatele:	od 16 let
Maximální zatížení:	100 kg
Minimální zatížení:	30 kg
Maximální rychlost:	25km/h
Výkon motoru:	500 W
Výdrž:	až 45 km (v závislosti na terénu, sklonu, rychlosti a stylu jízdy)
Stoupání:	se sklonem 15 stupňů
Napájení nabíječky:	AC 100-240 V, 50/60 Hz
Baterie:	13 500mAh Lithiová, dobíjecí
Výkon baterie:	648 Wh
Napětí baterie:	48 V DC
Relativní vlhkost při skladování:	5%-95%
Pracovní teplota:	0°C-40°C
Doba nabíjení:	cca 7 hodin
Rozměry v rozloženém stavu:	129 x 55 x 130 cm
Rozměry ve složeném stavu:	129 x 55 x 60 cm
Čistá hmotnost jednotky:	přibližně 22,3 kg
Průměr kol	10,0 palců
Doporučený tlak v pneumatikách	viz hodnoty uvedené na boku pláště

Pozáruční servis

V případě technických problémů se obraťte na svého prodejce.

Záruka

Před použitím e-koloběžky si pečlivě přečtěte všechny pokyny. Nepoužívejte e-koloběžku, pokud je její používání zakázáno. Nepoužívejte e-koloběžku, pokud by to mohlo způsobit nebezpečí pro uživatele a osoby/věci v okolí.

Na tento výrobek se vztahuje záruka na bezvadnost materiálu, zpracování a funkčnost (estetické díly jsou vyloučeny) po dobu 2 let od data nákupu. Tato záruka se nevztahuje na výrobky, které byly vystaveny nesprávnému použití, nedbalosti, náhodným nebo nestandardním provozním podmínkám, a nevztahuje se na přirozené slábnutí materiálů a defekty pneumatik. Opravy e-koloběžky svěřte kvalifikovaným a autorizovaným osobám. Neodborná oprava může způsobit poruchy a rizika a zrušit vaše záruční práva.

Záruka na baterii: 6 měsíců.

Správná likvidace baterie



Podle evropské směrnice 2006/66/ES Toto označení na baterii znamená, že baterie v tomto výrobku by se po skončení životnosti neměly likvidovat společně s ostatním domovním odpadem. Pokud nejsou baterie správně zlikvidovány, mohou tyto látky poškodit lidské zdraví nebo životní prostředí. V zájmu ochrany přírodních zdrojů a podpory opětovného použití materiálů oddělte baterie od ostatních druhů odpadu a recyklujte je prostřednictvím místního bezplatného systému zpětného odběru baterií. V případě potřeby požádejte místní bezplatný systém zpětného odběru baterií o vyjmutí baterie z obalu.

Správná likvidace produktu



Podle evropské směrnice 2012/19/ES Toto označení na produktu, příslušenství nebo literatura uvádí, že výrobek a jeho elektronické příslušenství by se po skončení životnosti neměly likvidovat společně s ostatním domovním odpadem. Abyste předešli možnému poškození životního prostředí a lidského zdraví v důsledku nekontrolované likvidace odpadu, oddělte tyto předměty od ostatních druhů odpadu a zodpovědně je recyklujte, abyste podpořili udržitelné opětovné využívání materiálových zdrojů. Uživatelé v domácnostech by se měli obrátit buď na prodejce, u kterého tento výrobek zakoupili, nebo na místní úřad, kde získají podrobnosti o tom, kam a jak mohou tyto předměty odnést k ekologicky bezpečné recyklaci.

Obrázky uvnitř tohoto návodu k použití jsou pouze ilustrativní. Naše společnost nenes odpovědnost za nesprávné použití výrobku. Naše společnost si vyhrazuje právo na změnu výrobku a obsahu této příručky bez předchozího upozornění.

MADE IN CHINA



CE Vyhlásenie o zhode

Výrobca:

Asia Kingston (HK) Limited

Adresa: 26/F., 77 Connaught Road Central, Hong Kong

Dovozca a autorizovaný zástupca výrobcu:

Tauer Group a.s.

Adresa: Milady Horákové 357/4, 568 02 Svitavy, Česká republika

Výrobok:

Opis: elektrická kolobežka

Značka výrobcu: Red Bull

Modelové označenie: RB-RTENFULLOR10-135

Dátum výroby: apríl 2024

Vyhlasujeme, že vyššie uvedený výrobek, kterého se toto vyhlásenie týka, je v súlade s príslušnými požiadavkami harmonizovaných zákonov EÚ: Smernica 2006/42/EC Smernica o strojnych zariadeniach Smernica 2014/30/EU Rady Európskeho parlamentu (EMC)

Uplatnené sú nasledujúce európske harmonizované normy:

EN ISO 12100:2010

EN 17128:2020

EN 55014

Miesto a adresa, kde sa vyhlásenia a súvisiace súbory uchovávajú:

Tauer Group a.s., Milady Horákové 357/4, 568 02 Svitavy, Česká republika

Miesto vyhlásenia: Svitavy, Czech Republic

Dátum: 15. apríl 2024

Podpísaný menom Asia Kingston (HK) Limited a Tauer Group a.s.

tauer
group
Tauer Group a.s.
Milady Horákové 357/4
568 02 Svitavy
DIČ: CZ25921100
Tel.: +461 540 131

Ivan Tauer

Člen predstavenstva

Tauer Group a.s.

POZNÁMKA: Toto vyhlásenie o zhode sa vzťahuje len na elektrické skútre predávané v krajinách, ktoré dodávajú smernice o označovaní CE.

VYROBENO SPOLEČNOSTÍ
Asia Kingston (HK) Ltd.
26/F, 77 Connaught Road, Central,
Hong Kong

DOVÁŽENÉ A DISTRIBUOVANÉ SPOLEČNOSTÍ
Tauer Group a.s.
Milady Horakove 357/4, 56802 Svitavy,
Česká republika

tauer[®]
■group

RB-RTENFULLOR10-135

E-kolobežka

SK

UPOZORNENIE PRE ELEKTRICKÚ KOLOBEŽKU

Pred použitím e-kolobežky si prečítajte a dodržiavajte všetky pokyny uvedené v používateľskej príručke.

Pred prvou jazdou je nevyhnutné správne nahustiť pneumatiky podľa hodnôt uvedených na boku pláštia.

Uistite sa, že ste pochopili a dodržiavate bezpečnostné pokyny a upozornenia, aby ste znížili riziko poranenia.

Používateľ je zodpovedný za všetky dôsledky vyplývajúce z nesprávneho používania e-kolobežky.

Kolízie, pády a strata kontroly môžu spôsobiť zranenie osôb a/alebo poškodenie predmetov v okolí.

V každom prípade predvídajte trajektóriu a rýchlosť jazdy a rešpektujte dopravné predpisy a najzraniteľnejších účastníkov cestnej premávky.

Majitelia e-kolobežiek musia poznať a dodržiavať všetky miestne zákony, ktoré platia pre používanie e-kolobežky, používanie prilby, a zohľadňovať rýchlostné obmedzenia a prístupnosť oblastí pre e-kolobežky.

Táto e-kolobežka nie je hračka a nie je vhodná pre deti mladšie ako 16 rokov.

V prípade jazdcov mladších ako 18 rokov sa vyžaduje dohľad dospeléj osoby.

Tento výrobok nemôže prepravovať viac ako jednu osobu naraz.

Tento dopravný prostriedok môžu používať osoby bez patričných skúseností, osoby so zníženými fyzickými, zmyslovými alebo duševnými schopnosťami len vtedy, ak sú pod dozorom, ktorý ovláda bezpečne používanie e-kolobežky, a ak rozumejú rizikám spojeným s používaním e-kolobežky.

Deti sa s e-kolobežkou nesmú hrať. Batériu uchovávajte mimo dosahu malých detí.

Čistenie a používateľskú údržbu nesmú robiť deti, ak nie sú pod dozorom vedením.

POZOR: Plastové obaly uchovávajte mimo dosahu detí, aby ste zabránili uduseniu.

UPOZORNENIE PRE NABÍJAČKU BATÉRIÍ

Táto e-kolobežka nie je hračka.

Deti sa s e-kolobežkou nesmú hrať.

U nepľnoletých osôb je nutný dohľad dospelšej osoby.

Tento dopravný prostriedok môžu používať osoby bez patričných skúseností, osoby so zníženými fyzickými, zmyslovými alebo duševnými schopnosťami len vtedy, ak tak robia pod dozorom, ktorý ovláda bezpečne používanie e-kolobežky, a ak rozumejú rizikám spojeným s používaním e-kolobežky.

Čistenie a používateľskú údržbu nesmú robiť deti, ak nie sú pod dozorom.

Nenabíjajte nedobíjacie batérie.

Batéria musí byť bezpečne zlikvidovaná.

Úvod

Pre lepšie používanie si pozorne prečítajte tento návod. Uchovajte si túto príručku pre budúce použitie. Aby ste predišli poškodeniu, pozorne si prečítajte tento návod a dodržiavajte jeho pokyny.

Používateľ je zodpovedný za všetky dôsledky vyplývajúce z nesprávneho používania e-kolobežky.

Predajca ani distribútor nenesú zodpovednosť za škody na majetku ani na zdraví osôb spôsobené nesprávnym používaním zariadenia.

Pred prvou jazdou je nevyhnutné správne nahustiť pneumatiky podľa hodnôt uvedených na boku pláštá kolies.

Tlak nahustenia pneumatík treba pravidelne kontrolovať, aby sa predišlo prerazeniu pláštá počas jazdy na podhustenej pneumatike.

Túto e-kolobežku môže naraz používať len jeden používateľ.

Výrobok používajte len vtedy, ak je v dobrom stave. Skontrolujte, či nie sú poškodené pneumatiky. Ak je na nich niečo neobvyklé, zabezpečte prosím údržbu. Ak počas jazdy stratíte kontrolu, môžete spôsobiť škodu sebe alebo iným osobám.

Majitelia e-kolobežíek musia poznať a dodržiavať všetky miestne zákony, ktoré platia pre používanie e-kolobežky, používanie prilby, zohľadňovať rýchlostné obmedzenia a prístupnosť oblastí pre e-kolobežky.

Pred jazdou na e-kolobežke musí byť batéria úplne nabitá. Dodržiavajte pokyny uvedené v tomto návode, aby ste sa vyhli technickým problémom.

POZOR

Batéria je srdcom hlavného zdroja energie zariadenia, preto pri jej používaní dbajte na jej návyky.

Batéria nemôže byť vybitá, pred každým použitím by sa mala úplne nabiť.

Vyhnite sa hlbokému prúdovému vybitiu, batériu dobíjajte včas, keď je úroveň jej nabitia veľmi nízka.

Batériu plne nabite každé 2 mesiace (plné nabitie trvá 7 hodín), aj keď e-kolobežku práve nepoužívate.

Výrobok



Postup pri montáži e-kolobežky

Pred prvým použitím je e-kolobežka zložená v krabici.

Ručne vytiahnite zložené riadidlá sklopené na zadné koleso.

Zdvihnite riadidlá smerom nahor.

Zatvorte páku riadidiel.

Poznámka: Po dokončení inštalácie dvakrát skontrolujte, či je tlačidlo zámku uvoľnené.

Pred rozložením alebo zložením e-kolobežky najprv skontrolujte, či je e-kolobežka vypnutá.

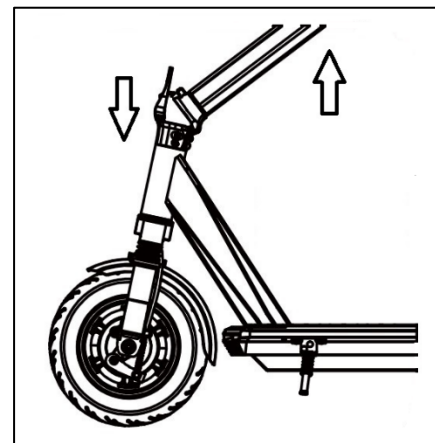

Pred úplne prvým použitím riadidlá dajte do vertikálnej polohy.

Pomocou skrutkovača utiahnite 2 skrutky na riadidlách.

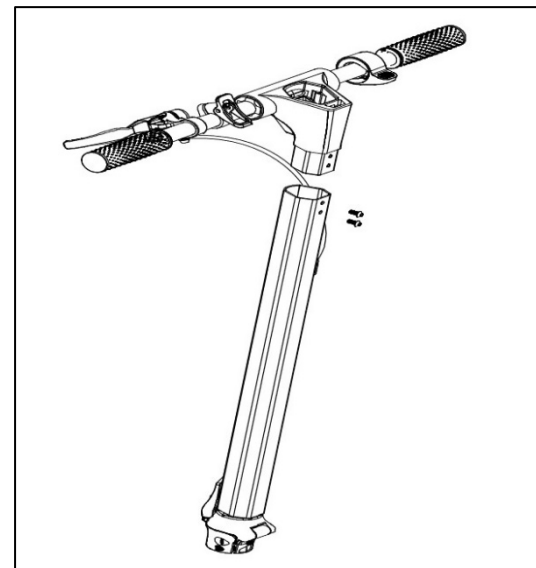

Po dokončení montáže otestujte spínač displeja.

Ak sa displej rozsvieti, montáž je urobená dobre.

Aby e-kolobežka mohla stáť sama, môžete použiť stojan.

Postup pri montáži e-kolobežky

Otvorte tlačidlo zámku a súčasne vytiahnite svorku riadidiel.

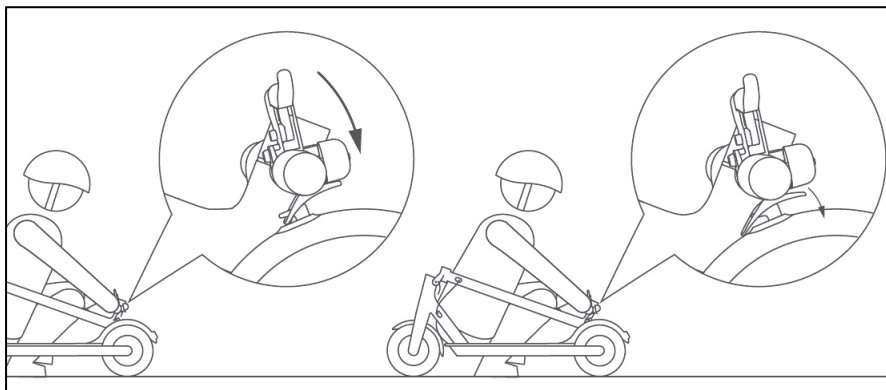

Zložte riadidlá.

Pripevnite riadidlá k zadnému kolesu.

Postup skladania je teraz dokončený.
Výrobok sa dá ľahko prenášať.

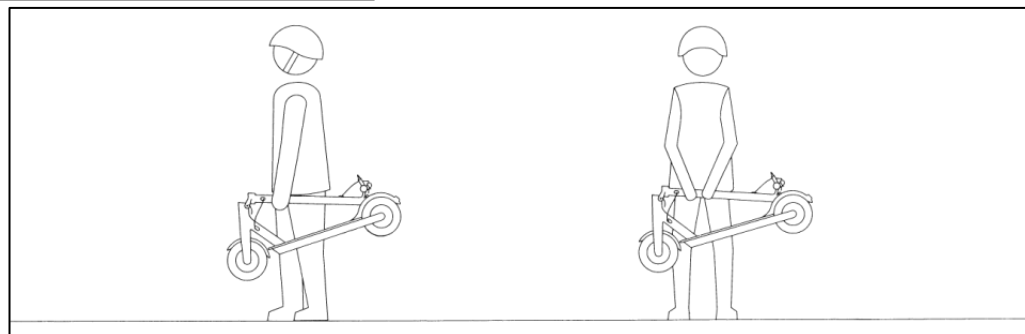

LED displej

LED displej je umiestnený na hornej časti riadidiel pred používateľom. Dlhým stlačením tlačidla napájania zapnete/vypnete e-kolobežku.

Krátkym jednorazovým stlačením tlačidla napájania prepnete z prevodového stupňa 1 (Režim pre chodcov) na prevodový stupeň 2 (Režim ECO). Ďalším krátkym stlačením prepnete z prevodového stupňa 2 na prevodový stupeň 3 (Režim S).

Dvakrát rýchlym stlačením tlačidla napájania zapnete/vypnete predné LED svetlo.

Trikrát rýchlym stlačením tlačidla prepnete z km/h na MPH (míle).

Ak sa e-kolobežka 10 minút nepoužíva, automaticky sa vypne.

Takto vyzerá displej:

Aktuálna rýchlosť (1)

Rýchlosť sa zobrazuje v km/h (2). Mení sa spolu s aktuálnou rýchlosťou.

Rýchlosť km/h je možné prepnúť na MPH (3) rýchlym trojitým stlačením tlačidla napájania.

Indikátor svetla (5)

Tento symbol sa rozsvieti, keď je zapnuté predné svetlo. Dvakrát rýchlym stlačením tlačidla napájania zapnete/vypnete predné LED osvetlenie.

Kapacita batérie (6)

Kapacita batérie e-kolobežky sa zobrazuje pomocou pášikov od 100 % (plná batéria) po 0 % (prázdna batéria). Ak je batéria plne nabitá, na displeji svietia všetky pášiky a ak je batéria takmer vybitá, svieti len jeden pášik.

Počas používania sa kapacita batérie postupne znižuje. Ak je kapacita batérie veľmi nízka (svieti len jeden pášik), pre svoju bezpečnosť prestaňte jazdiť a nabite batériu pre ďalšie používanie e-kolobežky.

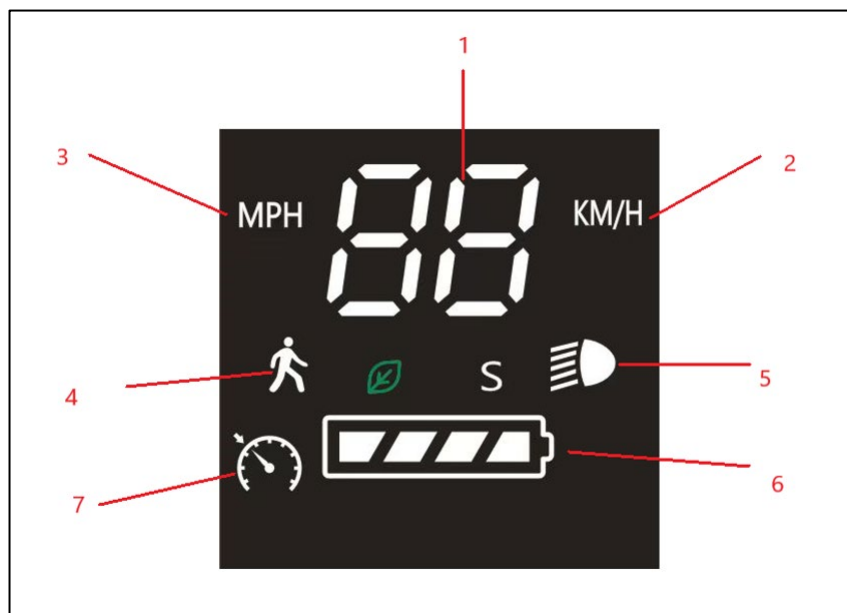

Režim rýchlosti (4)

Rýchlostný stupeň 1 je určený pre nízke rýchlosti (**max. 6 km/h**); rýchlostný stupeň 2 je určený pre strednú rýchlosť (**max. 20 km/h**); rýchlostný stupeň 3 je určený pre vysokú rýchlosť (**max. 25 km/h**). Jedným krátkym stlačením tlačidla napájania prepnete z rýchlostného stupňa 1 na rýchlostný stupeň 2. Ďalším krátkym stlačením prepnete z rýchlostného stupňa 2 na rýchlostný stupeň 3.

Z bezpečnostných dôvodov sa odporúča meniť rýchlostný stupeň len vtedy, keď e-kolobežka stojí.

Ukazovateľ tempomatu (7)

Rýchlym štvoritým stlačením tlačidla napájania aktivujete funkciu Tempomat. Ak sa e-kolobežka používa pri konštantnej rýchlosti dlhšie ako 6 sekúnd, tempomat sa automaticky zapne. Použitím brzdy alebo akcelerátora e-kolobežka deaktivuje funkciu Cruise control.

Funkciu zrušíte opätovným rýchlym stlačením tlačidla napájania 4x za sebou.

Chybový stav

Ak sa na displeji zobrazí niektorý z týchto chybových kódov, okamžite sa obráťte na predajcu alebo popredajný servis.

Poznámky: Ak sa vyskytne uvedená chyba, zadné svetlo bude blikať s vysokou frekvenciou. Motor nebude fungovať, čo nie je možné považovať za poškodenie motora, aj keď motor nie je počas chybového stavu spustený.

Kód	Význam	Opis
E5	Nízke/nedostatočné napätie.	Zvyčajne sa objaví počas používania, čo znamená, že batéria je vybitá. Kolobežku na 10 minút vypnite a počkajte, kým sa vysoká teplota nevráti na normálnu teplotu. Nabite batériu.
E6	Porucha komunikácie medzi displejom a riadiacou jednotkou	Skontrolujte displej, riadiacu jednotku a ich prepojovacie káble. Treba navštíviť popredajný servis.
E4	Porucha plynovej klapky	Skontrolujte konektor akcelerátora. Signál plynu nie je spojený s ukazovateľom rýchlosti. Treba navštíviť popredajný servis.
E3	Porucha brzd	Skontrolujte brzdový konektor. Je to spôsobené tým, že signál plynovej klapky nie je spojený s ukazovateľom rýchlosti. Treba navštíviť popredajný servis.
E1	Halový senzor motora	Skontrolujte kábel motora a riadiacu jednotku.
E2	Porucha trubice MOS	Treba vymeniť riadiacu jednotku. Navštívte potrebný popredajný servis.
E8	Riadiaca jednotka	Skontrolujte riadiacu jednotku. Treba navštíviť popredajný servis.
E7	Ochrana pred prepätím	Napätie batérie je nesprávne. Navštívte popredajný servis.

Návod na obsluhu

Pred prvou jazdou na e-kolobežke musí byť batéria úplne nabitá.

Dodržiavajte pokyny uvedené v tomto návode, aby ste sa vyhli technickým problémom.

Po každej jazde sa snažte batériu dobiť, čo môže výrazne predĺžiť jej životnosť.

Najprv umiestnite e-kolobežku na rovný povrch.

E-kolobežka je určená na jazdu na rovnom povrchu. Pri jazde na nerovnom a hrboľatom povrchu buďte opatrní.

Stlačte tlačidlo napájania na displeji aby ste zapli displej a e-kolobežku.

Skontrolujte úroveň nabitia batérie na displeji.

Zvoľte požadovaný rýchlostný stupeň.

Pri jazde v noci alebo na tmavých miestach zapnite svetlá. Ak to miestne zákony vyžadujú, noste reflexnú vestu.

Položte jednu nohu na nášľapnú dosku. Majte na nášľapnej doske len jednu nohu. Obe ruky majte na riadidlách.

Táto e-kolobežka je z dôvodu vašej bezpečnosti vybavená funkciou kick-and-go, ktorá zabraňuje nechcenému rozjazdu kolobežky.

Stačí nohou potlačiť e-kolobežku dopredu a motor sa aktivuje, ak dosiahnete rýchlosť 3 km/h.

Jemne stlačte páčku na pravej rukoväti, e-kolobežka zrýchli.

Kým sa e-kolobežka pohybuje, šliapnite druhou nohou na nášľapnú dosku.

Ak chcete spomaliť, uvoľnite páčku zrýchľovania. Stlačte brzďovú páku na ľavej rukoväti, e-kolobežka začne brzdiť.

Zastavte e-kolobežku a vystúpte.

Vypnite displej.

Keď e-kolobežku nepoužívate, môžete ju oprieť o stojan.

E-kolobežka je určená do rovinnatého terénu. Pozor na nerovný a/alebo hrboľatý terén.

Vzdialenosť

Maximálny dojazd je približne 40–45 km.

Tento maximálny dojazd je ovplyvnený typom cesty (rovný a hladký povrch predĺži dojazd, v opačnom prípade sa dojazd skrúti), okolitou teplotou, údržbou (nahustením pneumatík, nabitím batérie), hmotnosťou používateľa (čím je používateľ ťažší, tým je dojazd kratší), štýlom jazdy (nižšia rýchlosť predĺži dojazd).

Zaťaženie

Maximálna hmotnosť používateľa je 100 kg a minimálna hmotnosť 30 kg.

Dodržanie hmotnostných limitov zaisťuje bezpečnosť používateľa a znižuje poškodenie e-kolobežky.

Batéria

Nabitie batérie (teda aj maximálny dojazd) ovplyvňujú niektoré faktory, napríklad:

1. Povrch (ak povrch nie je rovný, vybijanie sa urýchľuje).
2. Hmotnosť používateľa.
3. Okolité teplota.
4. Štýl jazdy a rýchlosť ovplyvňujú životnosť nabitej batérie: konštantná a mierna rýchlosť pozitívne ovplyvňuje nabitú batériu; vysoká a nepravidelná rýchlosť znižuje životnosť nabitej batérie.
5. Údržba (používateľ musí udržiavať batériu v dobrom stave a správne ju nabíjať).

VAROVANIE

Pred prvou jazdou nabite batériu. Batériu plne nabite každé 2 mesiace, aj keď e-kolobežku práve nepoužívate.

Nabíjanie batérie

Pred prvým rozložením elektrickej kolobežky si prečítajte návod na obsluhu.

Ak zistíte, že indikátor napájania ukazuje veľmi nízky výkon, pre svoju bezpečnosť zastavte jazdu.

Po každej jazde sa snažte batériu dobiť, čo môže výrazne predĺžiť jej životnosť.

Nabíjanie by malo prebiehať v bezpečnom, suchom a čistom prostredí.

E-kolobežka musí byť pred nabíjaním vypnutá.

Počas nabíjania batérie e-kolobežku nepoužívajte.

VÝSTRAHA / UPOZORNENIE

Batéria obsahuje nebezpečné látky.

Ak je teplota nižšia ako 0 °C, batériu nenabíjajte.

Nepokúšajte sa batériu otvoriť a nekladajte do nej žiadne predmety.

Nenabíjajte batériu v noci ani vtedy, ak nebudete v dosahu e-kolobežky.

E-kolobežku nabíjajte a skladujte na otvorenom a suchom mieste, mimo horľavých predmetov (t. j. predmetov, ktoré sa môžu vznietiť).

Ak e-kolobežku niekomu darujete, nechajte ju v čiastočne nabitom stave. Nevyberajte ju z obalu, aby ste ju uviedli do stavu úplného nabitia a potom ju znovu zabalili.

E-kolobežka býva z výroby čiastočne nabitá. Nechajte ju v tomto stave, ak nebude pripravená na použitie.

Batériu správne zlikvidujte a recyklujte v súlade s miestnymi predpismi o recyklácii a ochrane životného prostredia.

S batériou nikdy nezaobchádzajte ako s bežným domovým odpadom, aby ste zabránili výbuchu a kontaminácii.

Batériu nikdy nevhadzujte do ohňa.

Pred likvidáciou je potrebné batériu z kolobežky vybrať.

Musí sa používať iba originálna nabíjačka. Ak ju potrebujete vymeniť, obráťte sa na svojho predajcu.

UPOZORNENIE

Nepoužívajte e-kolobežku, ak je batéria vybitá.

Nepoužívajte e-kolobežku, ak je cítiť zápach horenia.

Nepoužívajte e-kolobežku, ak batéria vytečie.

Nedotýkajte sa ničoho, čo vyteká z batérie.

Nedovoľte deťom ani zvieratám dotýkať sa batérie.

Pred jazdou na e-kolobežke odpojte nabíjačku od elektrickej siete.

Používajte iba dodanú batériu a dodanú nabíjačku.

Demontáž a údržbu batérie smú vykonávať len odborníci. Obráťte sa na svojho predajcu.

POKYNY NA NABÍJANIE

1. Skontrolujte, či je nabíjací port suchý. Otvorte ochranný kryt a nabíjačku vložte do nabíjacieho portu e-kolobežky. Druhý koniec nabíjačky musí byť pripojený k elektrickej sieti, aby sa nabíjačka aktivovala.
2. Najprv pripojte kábel nabíjačky k e-kolobežke. Potom pripojte kábel nabíjačky do elektrickej siete.
3. Kontrolka na nabíjačke bude svietiť červeno: to znamená, že prebieha nabíjanie. Nabíjanie by malo prebiehať v bezpečnom, suchom a čistom prostredí.
4. Keď sa kontrolka rozsvieti na zeleno, batéria je úplne nabitá. Prestaňte nabíjať, inak sa skráti životnosť batérie. Čas nabíjania je približne 7 hodín. Príliš dlhý čas nabíjania ovplyvní životnosť batérie.
5. Odpojte kábel nabíjačky batérie. Vráťte kryt späť do požadovanej polohy.

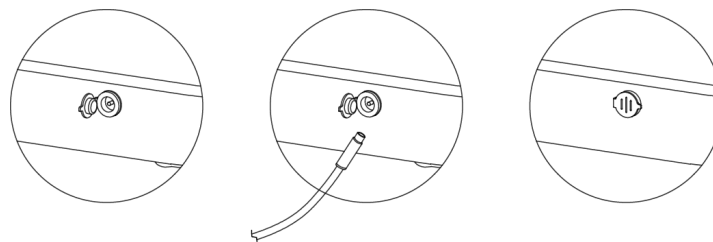

Výrobok a batériu udržiavajte pri odporúčanej teplote, aby sa zachovala najvyššia účinnosť e-kolobežky a batérie. Ak sa používa v extrémne chladnom alebo horúcom prostredí, čas nabíjania sa predĺži. Prevádzková teplota: 0 °C ~ 40 °C. Počas nabíjania kontrolujte teplotu batérie. Teplota počas nabíjania musí byť v rozmedzí 0 °C ~ 40 °C. Úroveň vlhkosti počas nabíjania musí byť v rozmedzí 5 % ~ 95 %. Ak je teplota vyššia ako 40 °C, môže dôjsť k poškodeniu funkcií e-kolobežky a skráteniu životnosti batérie.

Preprava batérie

Lítiové batérie sa považujú za nebezpečný tovar. Overte si miestne zákony o ich preprave.

Rýchlostné obmedzenia

Maximálna rýchlosť je 25 km/h.

Ak používateľ dosiahne maximálnu rýchlosť, e-kolobežka ju udrží, aj keď používateľ zrýchli.

Bezpečná jazda

1. Pred prvým použitím si pozorne prečítajte tento návod na použitie.
2. Vždy noste pohodlné ploché topánky a šnúrky na nich majte zaviazané. Nikdy nepoužívajte e-kolobežku naboso.
3. Pri jazde vždy používajte prilbu, chrániče kolien a laktov.
4. Nejazdite pod vplyvom alkoholu alebo drog. Ak užívate nejaké lieky, poraďte sa s lekárom.
5. Nepoužívajte e-kolobežku pri ochoreniach hlavy, chrbta alebo krku ani po chirurgickom zákroku v týchto oblastiach.
6. Vždy skontrolujte, či je používanie e-kolobežky v príslušnej oblasti povolené (miestne zákony).
7. Nepoužívajte e-kolobežku tam, kde je to zakázané (miestne zákony).
8. Tento výrobok nie je vhodný pre deti mladšie ako 16 rokov
9. V prípade jazdcov mladších ako 18 rokov sa vyžaduje dohľad dospeléj osoby.
10. E-kolobežku môže naraz používať len jedna osoba, aj keď nedosahuje maximálnu hmotnosť.
11. Počas jazdy na e-kolobežke nepoužívajte telefón ani nepočúvajte hudbu a vyhýbajte sa akémukoľvek rozptyľovaniu.
12. Nadmerná hmotnosť je zakázaná. Mohla by poškodiť funkcie e-kolobežky.
13. Podhmotnosť je zakázaná. E-kolobežka by nemusela byť pod kontrolou.
14. E-kolobežka je určená len pre osobnú zábavu. Je zakázané ju používať ako prostriedok verejnej dopravy.
15. Je zakázané prepravovať tovar počas jazdy na e-kolobežke.
16. Dávajte pozor na predmety a osoby v blízkosti. Vždy dávajte pozor na seba aj na ostatných.
17. Vždy dodržiavajte bezpečnú vzdialenosť medzi vami a inými vozidlami a osobami, aby ste zabránili kolízii.
18. Ak sa blížite k chodcovi alebo cyklistovi a on vás nevidí/nepočuje, ohláste mu svoju prítomnosť.

19. Na priechodoch pre chodcov zostúpte z kolobežky.
20. Nečakane sa nerozbiehajte ani nezastavujte. Náhle pohyby spôsobia, že e-kolobežka sa stane neovládateľnou.
21. Rýchlosť jazdy prispôsobte typu cesty. Rýchlosť e-kolobežky je ovplyvnená typom cesty, okolitou teplotou a údržbou batérie.
22. Príliš prudké alebo náhle brzdenie môže e-kolobežku zablokovať, čo môže spôsobiť stratu kontroly a haváriu. Príliš prudké alebo náhle brzdenie môže spôsobiť stratu kontroly a haváriu.
23. Okrem toho je jazda s nesprávne nastavenými brzdami nebezpečná a môže spôsobiť vážne zranenia alebo smrť. Ak sa brzda uvoľní, utiahnite ju šesťhranným kľúčom alebo kontaktujte zákaznícky servis.
24. Vždy skontrolujte úroveň nabitia batérie. Ak je kapacita batérie príliš nízka, e-kolobežka sa môže náhle zastaviť a spôsobiť pád jazdca.
25. Dávajte pozor na cestu. E-kolobežka je určená na hladké a rovne povrchy.
26. Nejazdite na e-kolobežke po kalužiach ani po vodnatom, ľadovom, snehovom, blatistom, pieskovitom, štrkovitom alebo špinavom povrchu, po povrchu s lístím alebo s inými nečistotami.
27. Mokrý počasie ovplyvňuje trakciu, brzdenie a viditeľnosť; nad e-kolobežkou môžete stratiť kontrolu.
28. Nejazdite, ak prší. Vyhnite sa mokrému podlahám a kalužiam. Ovládanie e-kolobežky sa tým zníži. Používateľ by mohol spadnúť. Mohlo by dôjsť k poškodeniu elektrického systému e-kolobežky.
29. Mokrá, hrboľatý alebo drsný povrch zvyšuje riziko pádu a nehody.
30. Nejazdite v blízkosti horľavých plynov, výparov, kvapalín alebo prachu, ktoré môžu spôsobiť požiar.
31. E-kolobežku nepoužívajte na uliciach, v dopravnej premávke ani v noci.
32. Nepoužívajte e-kolobežku v nebezpečných podmienkach ani na nebezpečných miestach.
33. Udržujte ju mimo dosahu ohňa a akýchkoľvek zdrojov tepla.



NEJAZDITE v daždivom/vlhkom počasi.



Pri jazde na nerovnom povrchu jazdite kontrolovanou a pomalou rýchlosťou. Mierne pokrčte kolená, aby ste zmiernili nerovnosti.

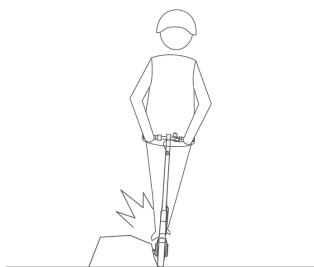
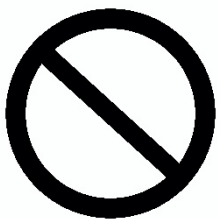

Vždy sa vyhýbajte prekážkam.

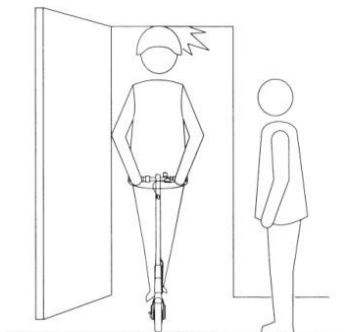

Dávajte pozor na dvere, výťahy a iné nadzemné prekážky.

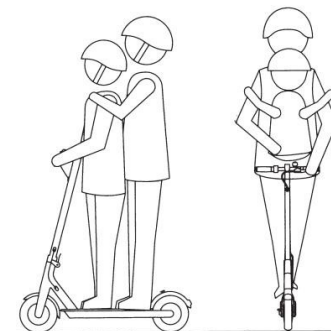
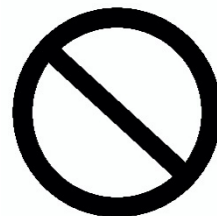

NEJAZDITE so žiadnou inou dospelou osobou ani s dieťaťom.

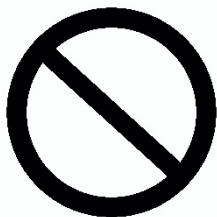

NESTOJTE na zadnom blatníku.

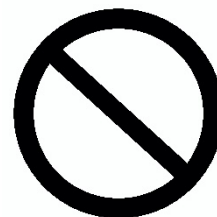

Počas jazdy NESPÚŠŤAJTE ruky z riadidiel.

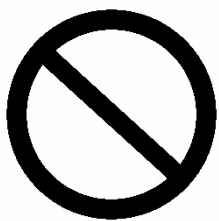

NEPOKÚŠAJTE sa jazdiť po schodoch alebo skákať cez prekážky.

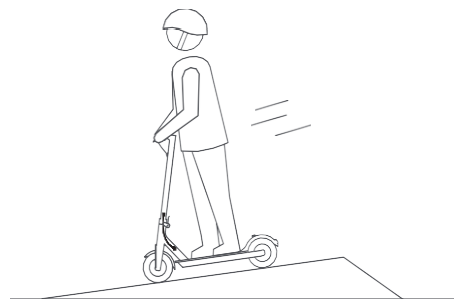
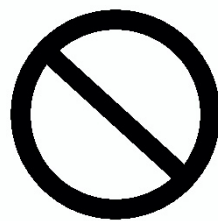

NEZRÝCHLUJTE pri jazde z kopca.

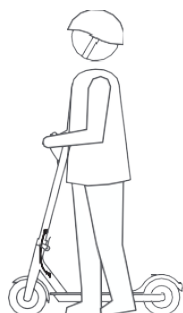
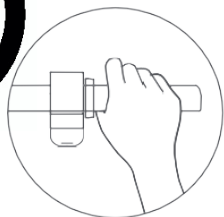
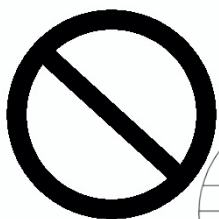

Pri chôdzi NESMIETE zošliapnuť plynový pedál.

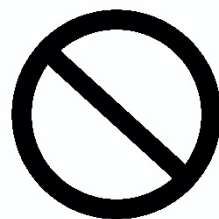

NEZAVESUJTE tašky alebo iné ťažké príslušenstvo na e-kolobežku.

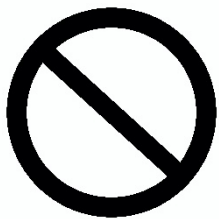

Vždy majte obe nohy na nášľapnej ploche.

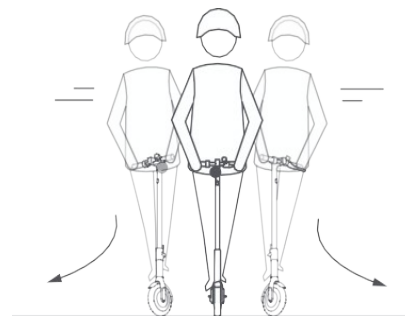
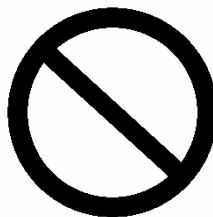

NEOTÁČAJTE prudko riadidlami pri vysokej rýchlosti.

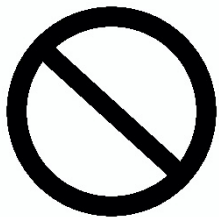

NEJAZDITE po kalužiach hlbších ako 2 cm.

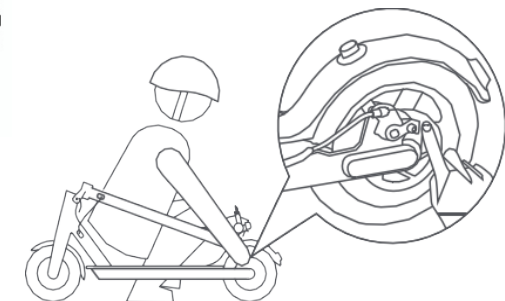
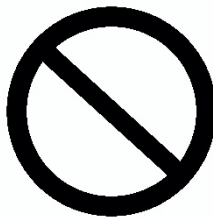

NEDOTÝKAJTE sa kotúčovej brzdy. Mohla by byť veľmi horúca.

Údržba elektrickej kolobežky

E-kolobežka si vyžaduje bežné čistenie a údržbu.

Najprv sa uistite, že nabíjací kábel nie je pripojený. Pripevnite gumový kryt nabíjacieho portu na nášlapnú dosku.

Po druhé, e-kolobežka musí byť vypnutá. Teraz môžete e-kolobežku utrieť mäkkou vlhkou handričkou. Na čistenie nepoužívajte alkohol, benzín, petrolej ani iné korozívne, prchavé chemické rozpúšťadlá, inak môže dôjsť k vážnemu poškodeniu povrchu a vnútornej štruktúry.

Na čistenie e-kolobežky nepoužívajte prúd vody. Zabráňte vniknutiu vody alebo iných kvapalín do e-kolobežky. Mohlo by dôjsť k trvalému poškodeniu vnútornej elektroniky. Odstráňte všetky ostré hrany vzniknuté používaním. Tlak nahustenia pneumatík treba pravidelne kontrolovať, aby sa predišlo prerazeniu pláštá počas jazdy na podhustenej pneumatike.

UPOZORNENIE

1. Ak chcete vymeniť niektorý diel, obráťte sa na miestneho predajcu.
Výmenu akéhokoľvek dielu by mal vykonať predajca alebo autorizované servisné stredisko.
2. Upozorňujeme, že samosvorné matice a iné samosvorné upevňovacie prvky môžu stratiť svoju účinnosť a treba ich opätovne utiahnuť. Pravidelne kontrolujte, či sú všetky skrutky správne dotiahnuté.

Nastavte brzdu

Ak je brzda veľmi napnutá: šesťhranným kľúčom uvoľnite skrutky napínacej kladky brzdového kotúča proti smeru hodinových ručičiek, trochu zväčšite dĺžku lanka zadnej brzdy a potom utiahnite napínicu kladku. Ak sa brzda zdá byť príliš uvoľnená, uvoľnite napínicu kladku, potiahnite brzdové lanko a trochu skráťte dĺžku brzdového lanka. Uťahnite napínicu kladku.

VAROVANIE

Ako každý mechanický komponent, aj PLEV podlieha vysokému namáhaniu a opotrebovaniu. Rôzne materiály a komponenty môžu na opotrebovanie alebo únavu reagovať rôzne. Ak sa prekročí očakávaná životnosť komponentu, môže dôjsť k jeho náhlemu poškodeniu, čím vzniká riziko zranenia používateľa. Praskliny, škrabance a zmena farby v oblastiach vystavených vysokému namáhaniu naznačujú, že komponent prekročil svoju životnosť a mal by sa vymeniť.

VAROVANIE

Odporúčanie: nerobte žiadne úpravy, ktoré nie sú uvedené v pokynoch výrobcu.

VAROVANIE

Neotvárajte e-kolobežku z akéhokoľvek dôvodu. Používateľ je zodpovedný za všetky následky.

Neodborníci nesmú bez povolenia rozoberať batériu, inak môže dôjsť k vážnym nehodám pri úraze elektrickým prúdom alebo pri skrate.

Skladovanie elektrickej kolobežky

Pred uskladnením e-kolobežky sa uistite, že je plne nabitá.

Ak sa e-kolobežka skladuje dlhší čas, každé 2 mesiace ju plne nabite.

Ak sa batéria nenabije raz za 2 mesiace, môže sa poškodiť v dôsledku nadmerného vybitia. Takéto poškodenie je neopraviteľné.

Poškodenú batériu z dôvodu nadmerného vybitia už nie je možné opätovne nabiť a nevzťahuje sa na ňu záručný servis.

E-kolobežku neskladujte pri teplotách nižších ako 0 °C. Ak e-kolobežku nepoužívate, skladujte ju na chladnom a suchom mieste.

E-kolobežku skladujte v jej vlastnom obale alebo ju zakryte, aby na ňu nepadal prach. Dlhodobé vystavenie slnečnému žiareniu / prehriatiu / chladnému vonkajšiemu prostrediu urýchli starnutie výrobku, kolies a batérie.

VAROVANIE

Neotvárajte e-kolobežku z akéhokoľvek dôvodu. Používateľ je zodpovedný za všetky následky.

Neodborníci nesmú bez povolenia rozoberať batériu, inak môže dôjsť k vážnym nehodám pri úraze elektrickým prúdom alebo pri skrate.

Parametre

Vhodný vek používateľa:	od 16 rokov
Maximálne zaťaženie:	100 kg
Minimálne zaťaženie:	30 kg
Maximálna rýchlosť:	25 km/h
Výkon motora:	500 W
Výdrž:	až 45 km (v závislosti na terénu, sklonu, rýchlosti, štýlu jazdy)
Sklon:	so sklonom 15 stupňov
Napájanie nabíjačky:	AC 100-240 V, 50/60 Hz
Batéria:	13 500 mAh, lítiová, nabíjateľná
Výkon batérie:	648 Wh
Napätie batérie:	48 V DC
Relatívna vlhkosť počas skladovania:	5 %~ 95 %.

Pracovná teplota:	0 °C-40 °C
Trvanie nabíjania:	cca 7 hodín
Rozmer výrobku v rozloženom stave:	129 x 55 x 130 cm
Rozmer výrobku v zloženom stave:	129 x 55 x 60 cm
Čistá hmotnosť jednotky:	cca 22,3 kg
Priemer kolies:	10,0 palcov
Odporúčaný tlak v pneumatikách	pozri hodnoty uvedené na boku plášťa

Pozáručný servis

V prípade technických problémov sa obráťte na svojho predajcu.

Záruka

Pred použitím e-kolobežky si pozorne prečítajte tieto pokyny. Nepoužívajte e-kolobežku, ak je jej používanie zakázané. Nepoužívajte e-kolobežku, ak by mohla byť nebezpečná pre používateľa alebo osoby/veci v okolí.

Pre tento výrobok platí záruka na bezchybnosť materiálu, spracovanie a funkčnosť (s výnimkou estetických dielov) po dobu 2 rokov od dátumu zakúpenia. Táto záruka neplatí pre výrobky, ktoré boli vystavené nesprávnemu používaniu, zanedbaniu, náhodným alebo neštandardným prevádzkovým podmienkam, a neplatí ani pre prirodzené vyblednutie materiálov a defekty pneumatik. Opravu e-kolobežky zverte kvalifikovaným a autorizovaným osobám. Neodborné opravy môžu spôsobiť poruchy a riziká a zrušiť vaše práva na záruku.

Záruka na batériu: 6 mesiacov

Správna likvidácia batérie



Podľa európskej smernice 2006/66/ES Toto označenie na batérii znamená, že batérie v tomto výrobku sa po skončení ich životnosti nesmú likvidovať spolu s iným domovým odpadom. Ak sa batérie správne nelikvidujú, tieto látky môžu poškodiť ľudské zdravie alebo životné prostredie. V záujme ochrany prírodných zdrojov a podpory opätovného používania materiálov oddel'te batérie od ostatného odpadu a recyklujte ich prostredníctvom miestneho bezplatného systému spätného odberu batérií. V prípade potreby požiadajte miestny bezplatný systém spätného odberu batérií, aby batériu vybrali z obalu.

Správna likvidácia produktu



Podľa európskej smernice 2012/19/ES Toto označenie na výrobku, príslušenstve alebo literatúra uvádza, že výrobok a jeho elektronické príslušenstvo sa po skončení životnosti nesmú likvidovať spolu s iným domovým odpadom. Aby ste predišli možnému poškodeniu životného prostredia a ľudského zdravia v dôsledku nekontrolovanej likvidácie odpadu, oddel'te tieto predmety od iných druhov odpadu a zodpovedne ich recyklujte, aby ste podporili udržateľné opätovné využívanie materiálových zdrojov. Používatelia v domácnostiach by sa mali obrátiť buď na predajcu, u ktorého výrobok kúpili, alebo na miestny úrad, aby získali podrobné informácie o tom, kde a ako môžu tieto predmety odovzdať na ekologicky bezpečnú recykláciu.

Obrázky v tomto návode na použitie slúžia len na ilustračné účely. Naša spoločnosť nenesie zodpovednosť za nesprávne používanie výrobku. Naša spoločnosť si vyhradzuje právo na zmenu výrobku a obsahu tohto návodu bez predchádzajúceho upozornenia.

MADE IN CHINA



CE Vyhlásenie o zhode

Výrobca:

Asia Kingston (HK) Limited

Adresa: 26/F., 77 Connaught Road Central, Hong Kong

Dovozca a autorizovaný zástupca výrobcu:

Tauer Group a.s.

Adresa: Milady Horákové 357/4, 568 02 Svitavy, Česká republika

Výrobok:

Opis: elektrická kolobežka

Značka výrobku: Red Bull

Modelové označenie: RB-RTENFULLOR10-135

Dátum výroby: apríl 2024

Vyhlasujeme, že vyššie uvedený výrobek, kterého se toto vyhlásenie týka, je v súlade s príslušnými požiadavkami harmonizovaných zákonov EÚ: Smernica 2006/42/EC Smernica o strojných zariadeniach Smernica 2014/30/EU Rady Európskeho parlamentu (EMC)

Uplatnené sú nasledujúce európske harmonizované normy:

EN ISO 12100:2010

EN 17128:2020

EN 55014

Miesto a adresa, kde sa vyhlásenia a súvisiace súbory uchovávajú:

Tauer Group a.s., Milady Horákové 357/4, 568 02 Svitavy, Česká republika

Miesto vyhlásenia: Svitavy, Czech Republic

Dátum: 15. apríl 2024

Podpísaný menom Asia Kingston (HK) Limited a Tauer Group a.s.

Ivan Tauer
Člen predstavenstva
Tauer Group a.s.



POZNÁMKA: Toto vyhlásenie o zhode sa vzťahuje len na elektrické skútre predávané v krajinách, ktoré dodávajú smernice o označovaní CE.

VYROBENÉ SPOLOČNOSŤOU
Asia Kingston (HK) Ltd.
26/F, 77 Connaught Road, Central,
Hong Kong

DOVÁŽANÉ A DISTRIBUOVANÉ SPOLOČNOSŤOU
Tauer Group a.s.
Milady Horákové 357/4, 56802 Svitavy,
Česká republika

tauer[®]
■group

RB-RTENFULLOR10-135 електрическа тротинетка

ПРЕДУПРЕЖДЕНИЯ ОТНОСНО ЕЛЕКТРИЧЕСКАТА ТРОТИНЕТКА

Преди да използвате електрическата тротинетка, прочетете и следвайте всички инструкции в ръководството за употреба.

Преди първото каране гумите трябва да бъдат напompани. Моля, обърнете внимание на налягането, посочено от страни на гумата. Уверете се, че сте разбрали и спазвате инструкциите и предупрежденията за безопасност, за да намалите риска от нараняване. Потребителят е отговорен за всички последици, произтичащи от неправилната употреба на електрическата тротинетка.

Сблъсъците, паданията и загубата на контрол могат да нанесат вреди на хората и предметите в близост до вас.

Контролирайте постоянно траекторията и скоростта на движение, спазвайте правилата за движение и уважавайте най-уязвимите участници в движението.

Собствениците на електрически тротинетки трябва да следят и да спазват всички местни закони, приложими към използването на електрически тротинетки и свързани с носенето на каски, ограниченията на скоростта и достъпните зони.

Тази електрическа тротинетка не е играчка и не е подходяща за деца под 16-годишна възраст.

Водачите под 18-годишна възраст трябва да бъдат под наблюдението на възрастен.

Този продукт не може да превозва повече от един човек в даден момент.

Това транспортно средство може да се използва от лица без достатъчен опит, лица с намалени физически, сетивни или умствени способности, само ако те го правят под надзор или ръководство, което съблюдава безопасната експлоатация на транспортното средство, и ако разбират рисковете, свързани с експлоатацията на транспортното средство.

Деца не трябва да си играят с транспортни средства. Съхранявайте батерията извън обсега на

малки деца.

Почистването и потребителската поддръжка не трябва да се извършват от деца, освен ако те не са под надзор или под ръководството на възрастен.

ВНИМАНИЕ: Съхранявайте пластмасовата опаковка извън обсега на деца, за да предотвратите задушаване.

ПРЕДУПРЕЖДЕНИЕ ОТНОСНО ЗАРЯДНОТО УСТРОЙСТВО ЗА БАТЕРИИ

Електрическата тротинетка не е играчка.

Деца не трябва да си играят с електрическата тротинетка.

Непълнолетните трябва да бъдат под надзора на възрастен.

Това транспортно средство може да се използва от лица без достатъчен опит, лица с намалени физически, сетивни или умствени способности, само ако те го правят под надзор или ръководство, което съблюдава безопасната експлоатация на транспортното средство, и ако разбират рисковете, свързани с експлоатацията на транспортното средство.

Почистването и потребителската поддръжка не трябва да се извършват от деца, освен ако те не са под надзор или под ръководството на възрастен.

Не зареждайте батерии, които не могат да се презареждат.

Батерията трябва да си извърля безопасно.

Въведение

За по-добра употреба, моля, прочетете внимателно това ръководство. Моля, запазете това ръководство за бъдещи справки.

За да предотвратите повреда, моля, прочетете внимателно това ръководство и следвайте неговите инструкции.

Потребителят е отговорен за всички последици, произтичащи от неправилната употреба на електрическата

тротинетка.

Нито търговецът, нито дистрибуторът носят отговорност за щети върху имущество и/или лица, причинени от неправилна употреба на устройството.

Преди първото каране гумите трябва да бъдат напогани. Моля, обърнете внимание на налягането, посочено от страни на гумата.

Налягането в гумите трябва да се проверява редовно, за да се предотврати спукване при шофиране с недостатъчно напогани гуми.

Тази електрическа тротинетка може да се използва само от един потребител в даден момент.

Използвайте продукта само ако е в добро състояние. Проверете дали гумите не са повредени. Ако има нещо необичайно, занесете тротинетката за техническо обслужване. Ако загубите контрол по време на движение, може да причините щети на себе си или на други хора.

Собствениците на електрически тротинетки трябва да следят и да спазват всички местни закони, приложими към използването на

електрически тротинетки и свързани с носенето на каски, ограниченията на скоростта и достъпните зони.

Батерията трябва да е напълно заредена преди каране. Следвайте инструкциите в това ръководство, за да избегнете технически проблеми.

ВНИМАНИЕ

Батерията е основният източник на захранване на устройството, затова обръщайте специално внимание на състоянието ѝ при употреба на тротинетката.

Батерията не бива да остава напълно изтощена, тя трябва да се зарежда напълно преди всяка употреба.

Избягвайте пълното изтощаване на батерията, зареждайте я навреме, когато видите, че нивото ѝ е много ниско.

Зареждайте напълно батерията на всеки 2 месеца (в продължение на 7 часа), дори когато не използвате електрическата тротинетка.

Продукт



Сглобяване и разглобяване на електрическата тротинетка

Сглобяване на електрическата тротинетка.

Преди първата употреба електрическата тротинетка е сгъната в кутията.

Издърпайте ръчно сгънатото към задното колело кормило.

Повдигнете кормилото нагоре. Затворете лоста на кормилото.

Забележка: След като разгънете тротинетката, проверете два пъти, дали блокиращото копче е освободено.

Преди да разгънете или сгънете електрическата тротинетка, винаги проверявайте дали тя е изключена.

При първа употреба, сглобете вертикалното кормило.

Използвайте отвертка, за да затегнете 2-та винта на кормилото.

Изпробвайте превключвателя на дисплея след приключване на монтажа.

Ако дисплеят светне, инсталацията е извършена правилно.

Можете да използвате степенката, за да накарате електрическата тротинетка да стои самостоятелно.

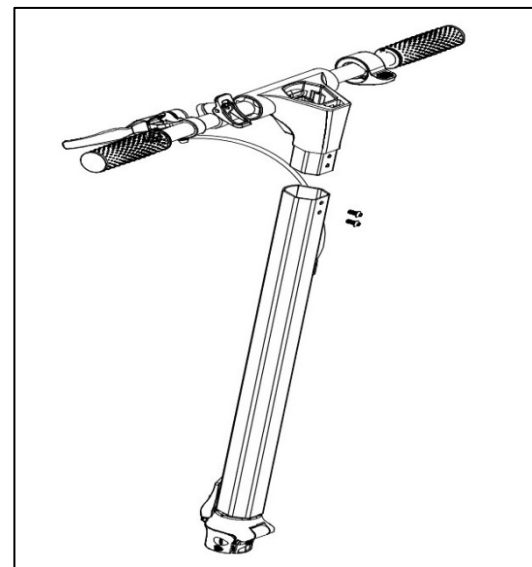
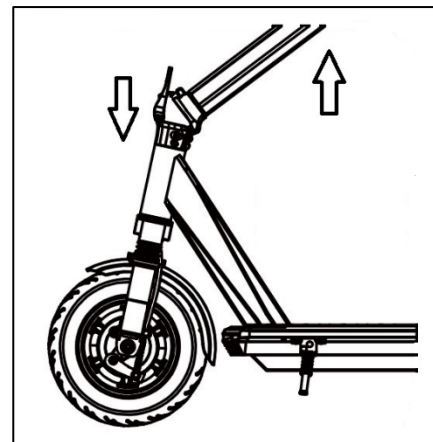

Разглобяване на електрическата тротинетка.

Отворете блокиращото копче и едновременно Издърпайте
накрайника на кормилото.

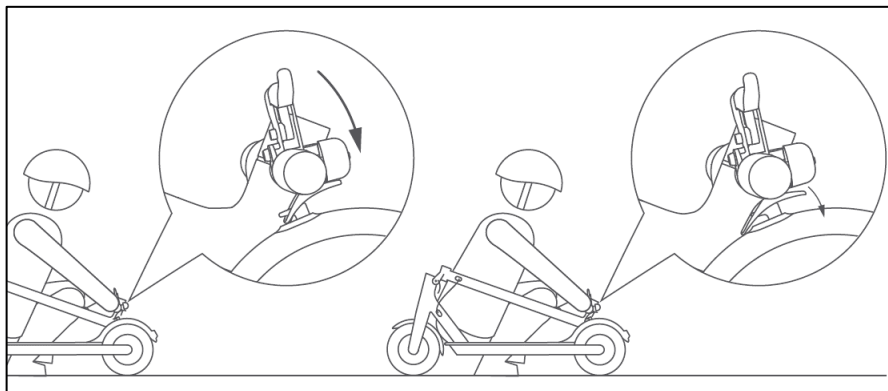

Сгънете кормилото надолу.
Прикрепете кормилото към задната гума.

Сгъването е завършено.
Продуктът е лесен за пренасяне.

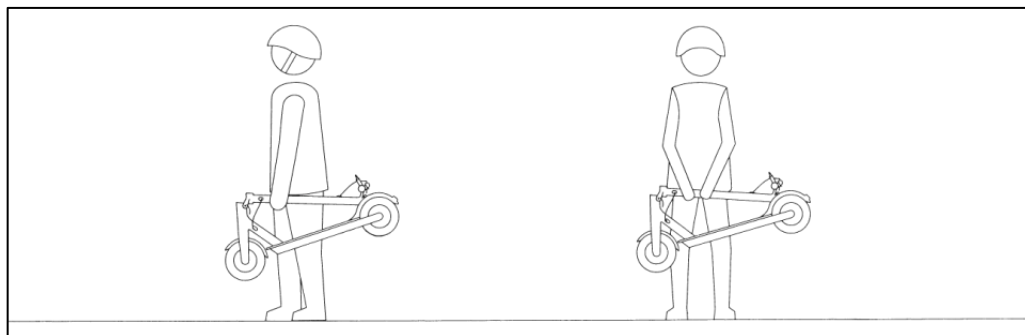

LED дисплей

LED дисплеят е разположен в горната част на кормилото пред водача.

Натиснете продължително бутона за захранване, за да включите/изключите електрическата тротинетка.

Кратко единично натискане на бутона за захранване превключва от предавка 1 (Режим за пешеходци) на предавка 2 (Режим ECO). С още едно кратко натискане превключвате от предавка 2 на предавка 3 (Режим S).

Натиснете два пъти бързо бутона за захранване, за да включите/изключите предния LED фар.

Натиснете три пъти бързо бутона за захранване, за да превключите от км/ч на MPH (мили).

Ако електрическата тротинетка не се използва в продължение на 10 минути, тя ще се изключи автоматично.

Ето как изглежда дисплеят:

Актуална скорост (1)

Скоростта се измерва в км/ч (Km/h) (2). И се променя в съответствие с актуалната скорост. Можете да превключите от Km/h на MPH (мили) (3), като натиснете три пъти бързо бутона за захранване.

Светлинен индикатор (5)

Този символ светва, когато предният фар е включен. Натиснете два пъти бързо бутона за захранване, за да включите/изключите предния LED фар.

Капацитет на батерията (6)

Капацитетът на батерията на електрическата тротинетка се изобразява посредством ленти от 100% (пълна батерия) до 0% (празна батерия). Ако батерията е напълно заредена, на дисплея светват всички ленти, а ако батерията е много слаба, свети само една лента. По време на употреба капацитетът на батерията

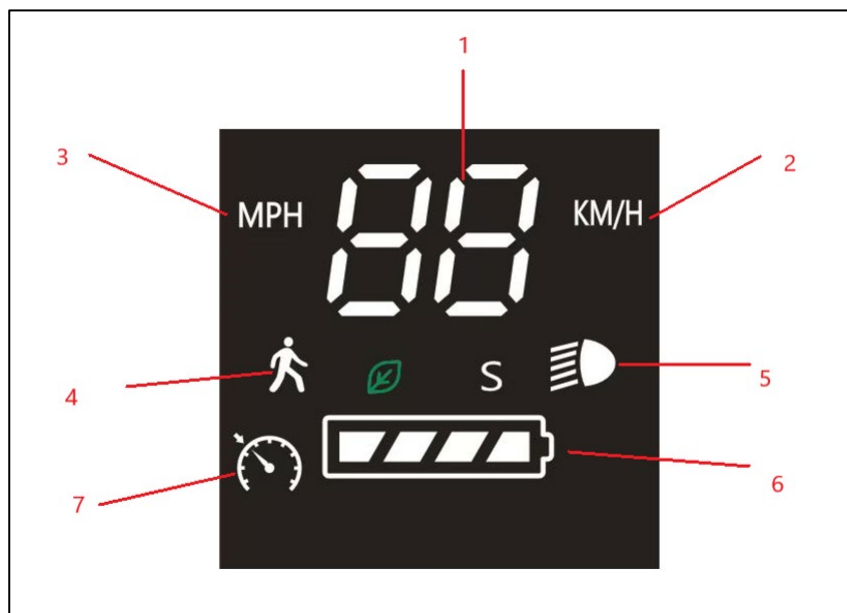

постепенно намалява. Ако капацитетът на батерията е много нисък (свети само една лента), спрете да карате за собствената си безопасност и заредете батерията за по-нататъшна употреба.

Режим на скорости (4)

Предавка 1 е предназначена за ниска скорост (**макс. 6 км/ч**); предавка 2 е предназначена за средна скорост (**макс. 20 км/ч**); предавка 3 е предназначена за висока скорост (**макс. 25 км/ч**). С кратко единично натискане на бутона за захранване се превключва от една предавка на друга. С още едно кратко натискане превключвате от предавка 2 на предавка 3. От съображения за безопасност се препоръчва да сменяте предавката само когато електрическата тротинетка е спряна.

Индикатор за круиз контрол (7)

Бързо натиснете бутона за включване 4 пъти, за да активирате функцията Cruise control. Ако електронният скутер се използва с постоянна скорост за повече от 6 секунди, круиз контролът ще влезе автоматично. Като използвате спиращката или педала на газта, електронният скутер ще деактивира круиз контрола.

Бързо натиснете бутона за захранване 4 пъти отново, за да отмените функцията.

Статус на грешка

Когато на дисплея се появи един от тези кодове за грешка, свържете се с вашия търговец или сервиз за незабавна помощ.

Забележки: Когато възникне горепосочената грешка, задната задна светлина ще мига с висока честота от 10 Hz. Двигателят няма да работи; следователно двигателят не може да се разглежда като повреда, когато не работи при възникване на грешка.

код значение	Meaning	описание
E5	Повреда при ниско/ниско напрежение.	Обикновено се появява по време на работа, което означава, че батерията е изтощена. Изключете електронния скутер за 10 минути в очакване на нормална температура. Заредете батерията.
E6	Грешка в комуникацията между дисплея и контролера.	Проверете дисплея, контролера и техните свързващи кабели. Необходимо е следпродажбено обслужване.
E4	Повреда на ускорителя.	Проверете съединителя на педала на газта. Сигналят за ускорение не влиза в скоростомера. Необходимо е следпродажбено обслужване.
E3	Повреда на спирачките.	Проверка на спирачния съединител . Това се дължи на факта, че сигналят от дроселовата клапа не влиза в скоростомера. Необходимо е следпродажбено обслужване.
E1	Моторно увреждане на залата.	Проверете кабела на двигателя и контролера.
E2	Повреда на тръбата MOS.	Сменете контролера. Необходим е следпродажбен сервиз.
E8	Контролер.	Проверете контролера. Необходимо е следпродажбено обслужване.
E7	Защита от свръхнапрежение.	Напрежението на батерията е неправилно. Необходимо е следпродажбено обслужване.

Ръководство за употреба

Батерията трябва да е напълно заредена преди първото каране на електрическата тротинетка.

Следвайте инструкциите в това ръководство, за да избегнете технически проблеми.

Опитайте се да зареждате батерията след всяко каране, което може значително да удължи нейния живот.

Първо, поставете електрическата тротинетка върху равна повърхност.

Електрическата тротинетка е проектирана за каране върху равна повърхност. Бъдете внимателни, когато карате върху неравна и вълнообразна повърхност. Натиснете бутона за захранване на дисплея, за да включите дисплея и тротинетката. Проверете нивото на батерията на дисплея.

Изберете желаната предавка. Включете фаровете, когато карате през нощта или на тъмни места. Носете светлоотразителна жилетка, ако местните закони го изискват.

Поставете единия крак върху платформата. Застанете върху платформата само с единия крак. Дръжте кормилото с две ръце.

Тази електрическа тротинетка е оборудвана с функция „kick-and-go” за вашата безопасност: тя ви предпазва от стартиране, докато стоите. Просто избутайте електрическата тротинетка напред с крака си и моторът ще се активира, когато достигнете скорост от 3 км/ч. Натиснете внимателно лоста на дясната гръжка и електрическата тротинетка ускорява.

Стъпнете с другия си крак върху платформата, докато електрическата тротинетка е в движение.

Освободете лоста за ускоряване, за да намалите скоростта. Издърпайте спиращия лост на лявата гръжка и електрическата тротинетка ще спре. Спрете електрическата тротинетка и слезте от нея.

Изключете дисплея.

Когато не използвате електрическата тротинетка, можете да я застопорите посредством степенката.

Тротинетката е предназначена за каране на равнинен терен. Внимавайте при неравен и/или вълнообразен терен.

Пробег

Максималният пробег е приблизително 40–45 км.

Този максимален пробег се влияе от вида на пътя (равната и гладка повърхност удължава разстоянието, в противен случай разстоянието се намалява), температурата на околната среда, поддръжката (напомпване на гумите, батерии), теглото на потребителя (колкото по-тежък е потребителят, толкова по-кратък е пробегът), стила на каране (по-ниската скорост удължава пробега).

Натоварване

Максималното допустимо тегло на водача е 100 кг, а минималното е 30 кг.

Тези ограничения гарантират безопасността на водача и намаляват риска от повреда на електрическата тротинетка.

Батерия

Зарядът на батерията (и съответно максималният пробег) се влияе от няколко фактора, като например:

1. Повърхност (неравната повърхност изтощава батерията по-бързо).
2. Теглото на потребителя.
3. Температура на околната среда.
4. Стилът на каране и скоростта влияят на живота на заредената батерия: постоянната и умерена скорост влияе положително на заредената батерия; високата и непостоянна скорост намалява живота на заредената батерия.
5. Поддръжка (потребителят трябва да поддържа батерията в добро състояние и да я зарежда правилно).

ВНИМАНИЕ

Заредете батерията преди първото каране. Зареждайте напълно батерията на всеки 2 месеца, дори когато не използвате електрическата тротинетка.

Зареждане на батерията

Преди да разтворите електрическата тротинетка за първи път, прочетете ръководството за употреба. Ако установите, че индикаторът за хранване показва много ниска мощност, спрете да карате за собствената си безопасност.

Опитайте се да зареждате батерията след всяко каране, което може значително да удължи нейния живот. Зареждането трябва да се извършва на безопасно, сухо и чисто място.

Тротинетката трябва да е изключена преди да започнете да зареждате батерията.

Не ползвайте тротинетката, докато зареждате батерията.

ПРЕДУПРЕЖДЕНИЯ

Батерията съдържа опасни вещества.

Не зареждайте батерията, ако температурата е под 0 °C.

Не се опитвайте да отваряте батерията и не поставяйте предмети в нея.

Не зареждайте батерията през нощта или по време, когато не можете да наблюдавате електрическата тротинетка.

Зареждайте и съхранявайте на открито, сухо място, далеч от запалими материали (т.е. предмети, които могат да се запалят).

Ако подгарявате тротинетката на някого за празник, оставете я частично заредена. Не я разопаковайте, за да я заредите напълно и след това да я опаковате отново. Електрическата тротинетка често се доставя частично заредена. Оставете я в това ѝ състояние, докато не дойде момента за употреба.

Изхвърляйте и рециклирайте правилно батериите в съответствие с местните разпоредби за рециклиране и опазване на околната среда.

Никога не третирайте батериите като обикновени битови отпадъци, за да избегнете експлозия и замърсяване.

Никога не хвърляйте батерии в огън.

Преди да изхвърлите батерията я извадете от тротинетката.

Използвайте само оригинално зареждащо устройство. Ако имате нужда от резервна част, свържете се с Вашия търговец.

ПРЕДУПРЕЖДЕНИЕ

Не използвайте електрическата тротинетка, ако батерията е изтощена.

Не използвайте електрическата тротинетка, ако има миризма на изгаряне.

Не използвайте електрическата тротинетка, ако батерията тече.

Не докосвайте нищо, което изтича от батерията.

Не позволявайте на деца или животни да докосват батерията.

Изключете зарядното устройство от електрическата мрежа, преди да карате електрическата тротинетка.

Използвайте само доставената батерия и доставеното зарядно устройство.

Батерията трябва да се разглобява и поддържа само от професионалисти. Моля, свържете се с вашия търговец.

ИНСТРУКЦИИ ЗА ЗАРЕЖДАНЕ

1. Уверете се, че портът за зареждане е сух. Отворете защитния капак и поставете зарядното устройство в порта за зареждане на електрическата тротинетка. Другият край на зарядното устройство трябва да е свързан към електрическата мрежа, за да може то да се активира.
2. Първо свържете кабела на зарядното устройство към електрическата тротинетка. След това свържете кабела на зарядното устройство към електрическата мрежа.
3. Индикаторът на зарядното устройство ще светне в червено: това означава, че зареждането е в ход. Зареждането трябва да се извършва на безопасно, сухо и чисто място.
4. Когато индикаторът светне в зелено, батерията е напълно заредена. Преустановете зареждането, защото в противен случай животът на батерията ще се съкрати. Времето за зареждане е приблизително 7 часа. Прекалено дългото зареждане ще се отрази на живота на батерията.

5. Изключете кабела на зарядното устройство. Върнете капака в желаното положение.

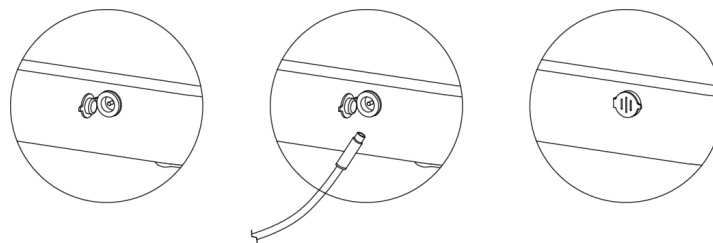

Поддържайте продукта и батерията при препоръчаната температура, за да осигурите максимална ефективност на електрическата тротинетка и на батерията. Използването на тротинетката в изключително студена или гореща среда ще удължи времето за зареждане. Работна температура: 0 °C ~ 40 °C. Наблюдавайте температурата на батерията по време на зареждане. Температурата по време на зареждане трябва да бъде: 0 °C ~ 40 °C. Нивото на влажност по време на зареждане трябва да бъде: 5 % ~ 95 % Температура над 40 °C може да наруши функционалността на тротинетката и да съкрати живота на батерията.

Транспортиране на батерията

Литиевите батерии се считат за опасни стоки. Проверете местните закони за транспортиране.

Ограничения на скоростта

Максимална скорост: 25 км/ч.

Когато водачът достигне максимална скорост, електрическата тротинетка я запазва, дори ако водачът ускори.

Безопасно управление

1. Моля, прочетете внимателно това ръководство за употреба, преди да използвате тротинетката за първи път.
2. Винаги носете удобни равни обувки, връзките трябва да са завързани. Никога не използвайте електрическата тротинетка боси.
3. Винаги носете каска, наколенки и налакътници, когато карате.
4. Не карайте след консумация на алкохол или наркотици. Консултирайте се с вашия лекар, ако приемате някакъв вид лекарства.
5. Не използвайте електрическата тротинетка, ако сте имали заболяване на главата, гърба или врата или предишна операция в тези области.
6. Моля, винаги проверявайте дали местните закони разрешават използването на електрически тротинетки.
7. Не използвайте електрическата тротинетка там, където това е забранено (проверете местните закони).
8. Продуктът не е подходящ за деца под 16-годишна възраст.
9. Водачите под 18-годишна възраст трябва да бъдат под наблюдението на възрастен.
10. Електрическата тротинетка може да се използва само от един човек едновременно, дори ако не достига максималното тегло.
11. Не използвайте телефона си и не слушайте музика, докато карате електрическата тротинетка, и избягвайте всякакви разсейващи фактори.
12. Забранява се преминаването на допустимото тегло. Това може да доведе до повреда на функциите на тротинетката.
13. Недостатъчното тегло е забранено. То може да възпрепятства контрола върху тротинетката.
14. Електрическата тротинетка е предназначена само за лично удоволствие. Забранено е използването ѝ като обществен транспорт.
15. Забранено е да се транспортират стоки по време на управление на електрическата тротинетка.
16. Съобразявайте се с предметите и лицата в близост до вас. Постоянно внимавайте и за себе си и за другите.

17. Винаги спазвайте безопасно разстояние между вас и другите превозни средства, за да избегнете сблъсък.
18. Ако се приближавате към пешеходец или велосипедист и те не са ви видели или чули, съобщете им за присъствието си.
19. Пресичайте пеша на пешеходни пътеки.
20. Не ускорявайте и не спирайте внезапно. Внезапните движения водят до загуба на контрол върху електрическата тротинетка.
21. Съобразявайте скоростта си с характеристиките на пътя. Скоростта на електрическата тротинетка се влияе от вида на пътя, температурата на околната среда и поддръжката на батерията.
22. Прекалено силното или внезапно спиране може да блокира гумата, което да доведе до загуба на контрол и падане. Внезапното или прекомерно използване на спирачките може да доведе до нараняване или смърт.
23. Освен това карането с неправилно регулирани спирачки е опасно и може да причини сериозни наранявания или смърт. Ако спирачката се разхлаби, затегнете я с шестостепенен ключ или се свържете с отдела за обслужване на клиенти.
24. Винаги проверявайте нивото на зареждане на батерията. Ако капацитетът на батерията е твърде нисък, електрическата тротинетка може да спре внезапно и да причини падане на водача.
25. Обръщайте внимание на настилката на пътя. Електрическата тротинетка е проектирана за каране върху гладка и равна повърхност.
26. Не карайте вашата електрическа тротинетка в локви или върху повърхности с вода, лед, сняг, кал, пясък, чакъл, мръсотия, листа или други замърсявания.
27. Мокрото време влияе на сцеплението, спирането и видимостта; електрическата тротинетка ще стане неконтролируема.
28. Не карайте, когато вали дъжд. Избягвайте мокрите настилки и локви. Те ограничават способността на водача да контролира тротинетката. Може да се стигне до падане на водача. Електрическата система на тротинетката може да се повреди.

29. Мокрите, неравни или грапави повърхности увеличават риска от падане и злополуки.
30. Не карайте в близост до запалими газове, пари, течности или прах, които могат да предизвикат пожар.
31. Не я използвайте на улици, в пътното движение или през нощта.
32. Не използвайте електрическата тротинетка в опасни условия или на опасни места.
33. Дръжте я далеч от огън и всякакви топлинни източници.



НЕ КАРАЙТЕ в дъждовно или мокро време.

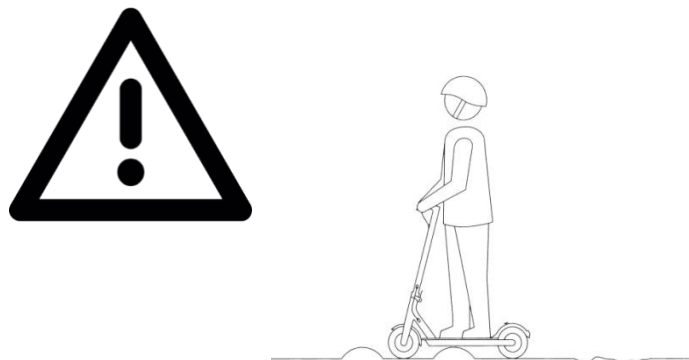

Когато карате по неравни повърхности, правете го с контролирана и ниска скорост. Свивайте леко коленете си, за да неутрализирате неравностите.

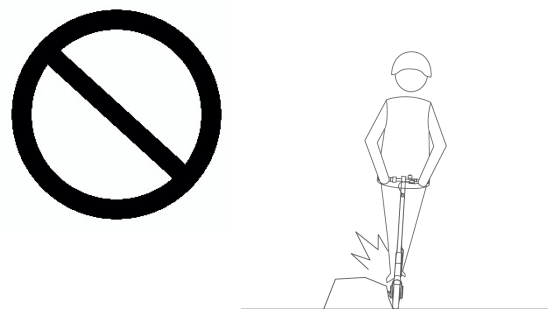

Винаги избягвайте препятствията.

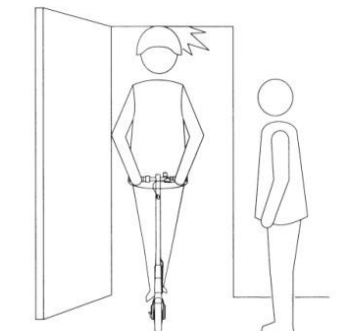

Внимавайте за врати, асансьори и други препятствия над земята.

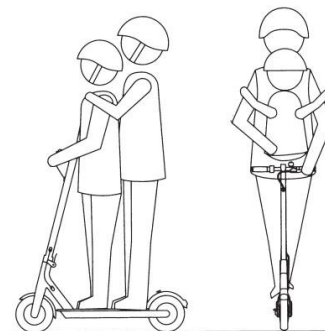
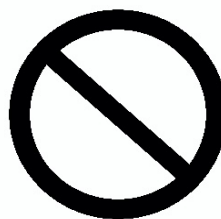

НЕ карайте заедно с възрастен или дете.

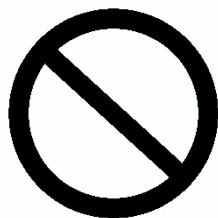

НЕ стъпвайте върху задния калник.



НЕ сваляйте ръцете си от кормилото по време на каране.

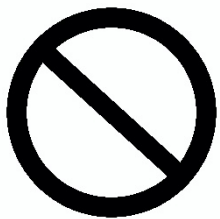

НЕ се опитвайте да качвате или слизате по стълби или да прескачате препятствия.

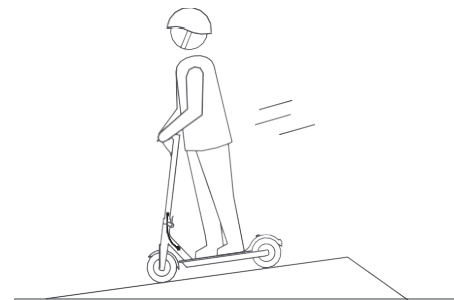
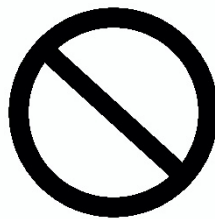

НЕ ускорявайте, когато се гвижите по наклон.

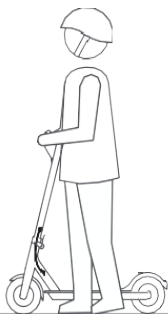
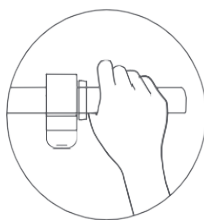
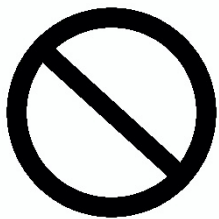

НЕ натискайте педала на газта по време на ходене.

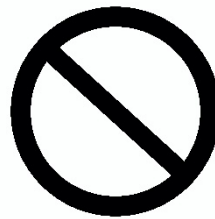

НЕ закачайте чанти или други тежки аксесоари на електронния скутер.

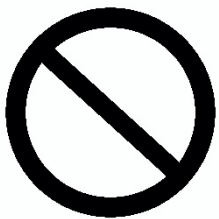

Винаги дръжете и двата си крака на платформата.

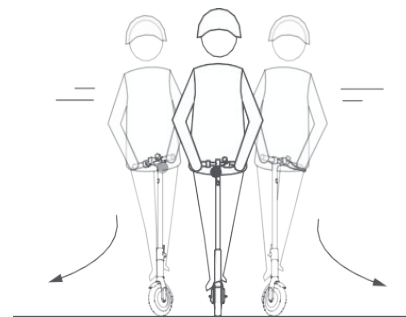
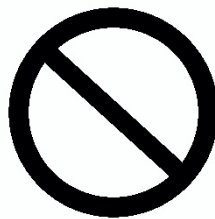

НЕ въртете рязко кормилото, когато карате с висока скорост.

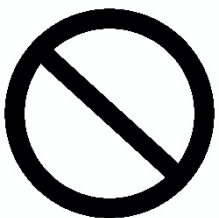

НЕ се гвижете по локви, по-дълбоки от 2 см.

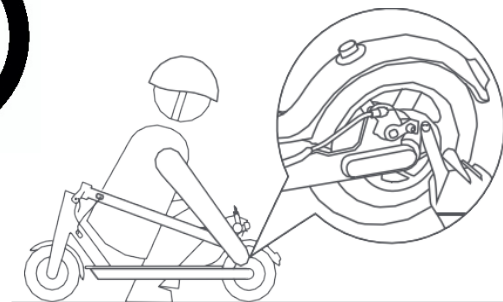
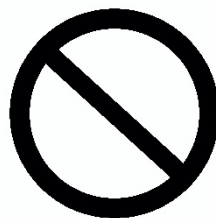

НЕ докосвайте гусковата спирачка. Тя може да се нагорещи много.

Поддръжка на електрическата тротинетка

Електрическата тротинетка изисква рутинно почистване и поддръжка.

Първо се уверете, че кабелът за зареждане не е свързан. Фиксирайте гуменото капаче на порта за зареждане върху платформата. Второ, електрическата тротинетка трябва да бъде изключена. Сега можете да извършите електрическата тротинетка с мека влажна кърпа. Не използвайте алкохол, бензин, керосин или други агресивни, летливи химически разтворители за почистване, в противен случай повърхността и вътрешната структура могат сериозно да се повредят. Не използвайте водна струя за почистване на електрическата тротинетка. Предотвратете навлизането на вода или други течности в електрическата тротинетка. Може да се стигне до трайни повреди на вътрешната електроника. Отстранете всички остри ръбове, причинени от употребата. Налягането в гумите трябва да се проверява редовно, за да се предотврати спукване при шофиране с недостатъчно напompани гуми.

ПРЕДУПРЕЖДЕНИЕ

1. Ако искате да замените гадена част, обърнете се към местния търговец на гребно. Смяната на която и да е част трябва да се извърши от местния търговец на гребно или от оторизиран сервизен център.
2. Предупреждение, уточняващо, че самозаклучващите се гайки и груги самозаклучващи се крепежни елементи може да загубят своята ефективност и може да се наложи да бъдат затегнати отново. Периодично проверявайте дали всички болтове са правилно затегнати.

Регулиране на спирачката

Ако спирачката е много стегната: използвайте шестоъгълен ключ, за да разхлабите болтовете на обтяжната ролка на спирачния диск по посока, обратна на часовниковата стрелка, увеличете леко дължината на задното спирачно въже и след това затегнете обтяжната ролка. Ако спирачката изглежда твърде хлабава, разхлабете обтягащата ролка, издърпайте спирачното въже и леко скъсете дължината на спирачното въже. Затегнете обтягащата ролка.

ВНИМАНИЕ

Както всяко механично устройство, това лично леко електрическо превозно средство е подложено на голямо

натоварване и износване. Различните материали и компоненти могат да реагират по различен начин на износването или изхабяването. Ако очакваният експлоатационен живот на даден компонент бъде надхвърлен, той може да се счупи внезапно и по този начин да създаде риск от нараняване на потребителя. Пукнатините, драскотините и обезцветяването в областите, подложени на голямо натоварване, показват, че експлоатационният срок на компонента е надхвърлен и той трябва да бъде заменен.

ВНИМАНИЕ

Препоръка: не правете ремонти, които не са описани в ръководството на производителя.

ВНИМАНИЕ

Не отваряйте електрическата тротинетка по никаква причина. Потребителят отговоря за евентуалните последици.

Неспециалисти не трябва да разглобяват батерията без разрешение, в противен случай може да се стигне до сериозни инциденти поради токов удар или късо съединение.

Съхранение на електрическата тротинетка

Преди да приберете електрическата тротинетка, уверете се, че е напълно заредена.

Ако електрическата тротинетка се съхранява за дълъг период от време, зареждайте я напълно на всеки 2 месеца.

Ако батерията не се зарежда веднъж на всеки 2 месеца, тя може да се повреди поради прекомерно изтощаване. Подобна повреда е непоправима. Батерия, повредена поради прекомерно изтощаване, не може да бъде презаредена и не се покрива от гаранцията.

Не съхранявайте електрическата тротинетка при температура под 0 °C. Когато не я използвате, съхранявайте я на хладно и сухо място.

Съхранявайте електрическата тротинетка в собствената ѝ опаковка или я покрийте, за да избегнете попадането на прах върху нея. Продължителното излагане на слънчева светлина/прегриване/преохлаждане на външната среда ще ускори стареенето на продукта, гумите и батерията.

ВНИМАНИЕ

Не отваряйте електрическата тротинетка по никаква причина. Потребителят отговоря за евентуалните последици.

Неспециалисти не трябва да разглобяват батерията без разрешение, в противен случай може да се стигне до сериозни инциденти поради токов удар или късо съединение.

Параметри

Подходяща възраст за ползване: от 16 години

Максимално натоварване: 100 kg

Минимално натоварване: 30 kg

Максимална скорост: 25 км/ч

Мощност на двигателя: 500 W

Максимален пробег: до 45 км (в зависимост от терена, наклона, скоростта и начина на каране)

Изкачване: с наклон от 15 градуса

Мощност на зарядното устройство: AC 100–240 V, 50/60 Hz

Батерия: 13,500 mAh литий, презареждаща се

Мощност на батерията: 648 Wh

Напрежение на батерията: 48 V DC

Относителна влажност при съхранение: 5 % ~ 95 %

Работна температура: 0 °C ~ 40 °C

Време на зареждане: приблизително 7 часа

Размери в разтворено положение: 129 x 55 x 130 cm

Размери в затворено положение: 129 x 55 x 60 cm

Чисто тегло на продукта: приблизително 22,3 kg

Диаметър на гумите 10 инча

За препоръчителното налягане в гумите вижте стойностите, посочени от страни на гумата.

Следгаранционен сервиз

При технически проблеми се обърнете към Вашия местен търговец на дребно.

Гаранция

Прочетете внимателно всички инструкции, преди да използвате електрическата тротинетка. Не използвайте електрическата тротинетка на места, където карането ѝ е забранено. Не използвайте електрическата тротинетка, ако това би представлявало риск за водача и за хората/предметите около него.

Продуктът има гаранция за липса на дефекти в материалите, изработката и функционалността (с изключение на естетическите части) за период от 2 години от датата на закупуване. Тази гаранция не покрива продукти, които са били подложени на неправилна употреба, небрежност, случайни или нестандартни условия на работа, и не покрива естественото избледняване на материалите, нито дефекти при гумите. За ремонт на електрическата тротинетка се обръщайте към квалифицирани и оторизирани лица. Непрофесионалните ремонти могат да предизвикат неизправности и рискове и да отменят гаранционните ви права.

Гаранция за батерията: 6 месеца.

Правилно изхвърляне на батерията

Съгласно Европейската директива 2006/66/ЕО



Тази маркировка върху батерията означава, че батериите в този продукт не трябва да се изхвърлят заедно с други битови отпадъци в края на полезния им живот. Ако батериите не се изхвърлят правилно, съдържаните в тях вещества могат да навредят на човешкото здраве или на околната среда. С цел опазване на природните ресурси и насърчаване на повторната употреба на материали, отделяйте батериите от другите отпадъци и ги рециклирайте чрез местната система за безплатно събиране на батерии. Ако е необходимо, помолете местните власти, отговорни за безплатното събиране на батерии, да извадят батерията от опаковката.

Правилно изхвърляне на продукта

Съгласно Европейската директива 2012/19/ЕС



Този етикет върху продукта, аксесоара или упътването указва, че продуктът и неговите електронни аксесоари не трябва да се изхвърлят заедно с други битови отпадъци в края на полезния им живот. За да избегнете потенциални щети за околната среда и човешкото здраве поради неконтролирано изхвърляне на отпадъци, отделяйте тези изделия от другите видове отпадъци и ги рециклирайте отговорно, за да насърчите устойчивото повторно използване на материалните ресурси. Битовите потребители трябва да се свържат с търговеца на дребно, от когото са закупили продукта, или с местната власт за подробна информация къде и как могат да предадат тези изделия за безопасно за околната среда рециклиране.

Изображенията в това ръководство за употреба са само с илюстративна цел. Нашата компания не носи отговорност за неправилна употреба на продукта. Нашата компания си запазва правото да променя продукта и съдържанието на това ръководство без предварително уведомление.

MADE IN CHINA



CE Декларация за съответствие

Производител:
Asia Kingston (HK) Limited
Адрес: 26/F., 77 Connaught Road Central, Хонконг

Вносител и оторизиран дистрибутор на производителя:
Tauer Group a.s.
Адрес: Milady Hořákové 357/4, 568 02 Svítava, Чешка република

Продукт:
Описание: електрическа тротинетка
Наименование на марката: Red Bull
Име на модела: RB-RTENFULLOR10-135
Дата на производство: април 2024 г.

Декларираме, че горепосоченият продукт, за който се отнася тази декларация, е в съответствие със световните изисквания на хармонизираните закони на ЕС: Директива 2006/42/ЕО на Европейския парламент и на Съвета (Машини) Директива 2014/30/ЕС на Европейския парламент и на Съвета (ЕМС)

Прилагат се следните европейски хармонизирани стандарти:
EN ISO 12100:2010
EN 17128:2020
EN 55014

Място и адрес, където се съхраняват тази декларация и свързаните с нея документи:
Tauer Group a.s., Milady Hořákové 357/4, 568 02 Svítava, Чешка република

Място на деклариране: Свитави, Чешка република
Дата: 15 април 2024 г.
Подписано от името на Asia Kingston (HK) Limited и Tauer Group a.s.

Иван Тауер
Член на управителния съвет
Tauer Group a.s.

tauer Tauer Group a.s.
agr group Přílepy Hořákové 357/4
568 02 Svítava
DIČ: CZ25921100
tel.: 461.540.131

Забележка: Настоящата декларация за съответствие се отнася само за електрически скутери и тротинетки, продавани в страни, които отговарят на изискванията на Директивата за маркировката CE.

ПРОИЗВОДИТЕЛ

Asia Kingston (HK) Ltd.

**26/F, 77 Connaught Road, Central,
Хонгконг**

ВНОСИТЕЛ И ДИСТРИБУТОР

Tauer Group a.s.

**Milady Horákové 357/4, 56802 Svitavy,
Чешка република**

tauer[®]
■group

RB-RTENFULLOR10-135 E-Trotinetă

RO

AVERTISMENTE PENTRU TROTINETA ELECTRICĂ

Înainte de a utiliza e-trotineta, citiți și respectați toate instrucțiunile din manualul de utilizare.

Este esențial să umflați corect anvelopele înainte de prima deplasare, potrivit valorilor de pe peretele lateral al anvelopei.

Asigurați-vă că ați înțeles instrucțiunile și avertismentele de siguranță și că le respectați pentru a reduce riscul de rănire. Utilizatorul este responsabil pentru toate consecințele care rezultă din utilizarea necorespunzătoare a e-trotinetei.

Coliziunile, căderile și pierderea controlului pot provoca daune persoanelor și obiectelor din jur.

În orice caz, anticipați traiectoria și viteza de deplasare și respectați regulile de circulație și pe cei mai vulnerabili participanți la trafic.

Proprietarii e-trotinetei trebuie să verifice și să respecte toate legile locale aplicabile utilizării e-trotinetei în ceea ce privește utilizarea căștii, limitele de viteză și zonele accesibile.

Această e-trotinetă nu este o jucărie și nu este potrivită pentru copiii cu vârsta sub 16 ani.

Utilizatorii cu vârsta sub 18 ani trebuie să fie supravegheați de un adult.

Acest produs nu poate transporta mai mult de o persoană în același timp.

Acest mijloc de transport poate fi utilizat de către persoane fără experiență adecvată sau de către persoane cu capacități fizice, senzoriale sau mentale reduse, numai dacă acestea fac acest lucru sub supraveghere sau îndrumare care să țină seama de utilizarea în siguranță a mijlocului de transport și dacă înțeleg riscurile asociate cu utilizarea mijlocului de transport.

Copiii nu au voie să se joace cu mijlocul de transport. Nu lăsați bateria la îndemâna copiilor mici.

Curățarea și întreținerea de către utilizator nu trebuie să fie efectuate de către copii, cu excepția cazului în care aceștia sunt supravegheați sau îndrumați.

ATENȚIE: Țineți ambalajele de plastic departe de copiii, pentru a preveni sufocarea.

AVERTISMENTE PENTRU ÎNCĂRCĂTORUL DE BATERII

Această e-trotinetă nu este o jucărie.

Copiii nu au voie să se joace cu e-trotineta.

Minorii trebuie să fie supravegheați de o persoană adultă.

Acest mijloc de transport poate fi utilizat de către persoane fără experiență adecvată sau de către persoane cu capacități fizice, senzoriale sau mentale reduse, numai dacă acestea fac acest lucru sub supraveghere sau îndrumare care să țină seama de utilizarea în siguranță a mijlocului de transport și dacă înțeleg riscurile asociate cu utilizarea mijlocului de transport.

Curățarea și întreținerea de către utilizator nu trebuie să fie efectuate de către copii, cu excepția cazului în care aceștia sunt supravegheați sau îndrumați.

Nu încărcați bateriile nereîncărcabile.

Bateria trebuie să fie eliminată în condiții de siguranță.

Introducere

Pentru o mai bună utilizare, vă rugăm să citiți cu atenție acest manual de utilizare. Păstrați acest manual de utilizare pentru consultări ulterioare. Pentru a evita deteriorarea, vă rugăm să citiți cu atenție acest manual de utilizare și să urmați instrucțiunile acestuia.

Utilizatorul este responsabil pentru toate consecințele care rezultă din utilizarea necorespunzătoare a e-trotinetei.

Nici vânzătorul și nici distribuitorul nu sunt răspunzători pentru daunele aduse bunurilor și/sau persoanelor cauzate de utilizarea necorespunzătoare a echipamentului.

Este esențial să umflați corect anvelopele înainte de prima deplasare, potrivit valorilor de pe peretele lateral al anvelopei roții.

Presiunea de umflare a anvelopelor trebuie controlată în mod regulat pentru a preveni perforarea acestora atunci când se circulă cu o anvelopă dezumflată.

Această e-trotinetă poate fi utilizată doar de un singur utilizator la un moment dat.

Utilizați produsul numai dacă este în stare bună. Controlați dacă nu sunt deteriorate anvelopele. Dacă apare ceva neobișnuit, vă

rugăm să luați măsuri de întreținere. Dacă pierdeți controlul în timpul deplasării, puteți provoca daune dumneavoastră sau altora. Proprietarii e-trotinetei trebuie să verifice și să respecte toate legile locale aplicabile utilizării e-trotinetei în ceea ce privește utilizarea căștii, limitele de viteză și zonele accesibile.

Înainte de a utiliza e-trotineta, bateria trebuie să fie complet încărcată. Urmați instrucțiunile din acest manual de utilizare pentru a evita problemele tehnice.

ATENȚIE

Bateria este inima principalelor surse de alimentare a dispozitivului, la utilizarea acesteia vă rugăm să acordați atenție obiceiurilor bateriei.

Bateria nu poate fi descărcată, trebuie să fie încărcată complet înainte de fiecare utilizare.

Evitați descărcarea profundă a curentului, reîncărcați bateria la timp atunci când nivelul bateriei este foarte scăzut.

Încărcați complet bateria la fiecare 2 luni (timp de 7 ore), chiar și atunci când nu folosiți e-trotineta.

Produsul



Procedeeul de asamblare și dezasamblare a e-trotinetei

Procedeeul de asamblare a e-trotinetei

Înainte de prima utilizare, e-trotineta este pliată în cutie.

Trageți manual ghidonul pliat pe roata din spate.

Ridicați ghidonul în sus. Închideți pârghia ghidonului.

Notă: de două ori după instalare

controlați dacă butonul de blocare este eliberat.

Verificați întotdeauna dacă e-trotineta este oprită înainte de a o desfășura sau plia.

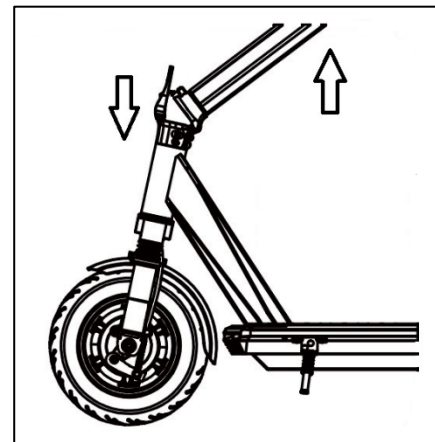

La prima utilizare, asamblați ghidonul vertical.

Folosiți o șurubelniță pentru a strânge cele 2 șuruburi de pe ghidon.

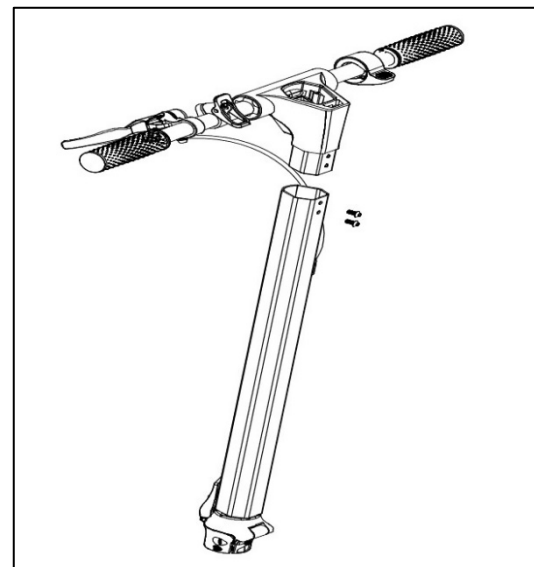

După finalizarea instalării, testați întrerupătorul displayului.

Dacă displayul se aprinde, înseamnă că instalarea este bine făcută.

Suportul se poate folosi pentru ca e-trotineta să stea independent.

Procedeu de demontare a e-trotinetei

Eliberați butonul de blocare și scoateți în același timp clema ghidonului.

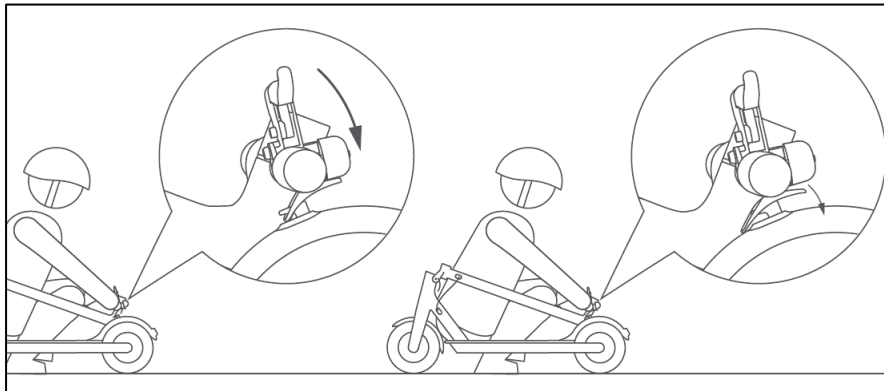

Rabatați ghidonul.
Fixați ghidonul de roata din spate.

Procedura de pliere este acum completă.
Produsul este ușor de transportat.

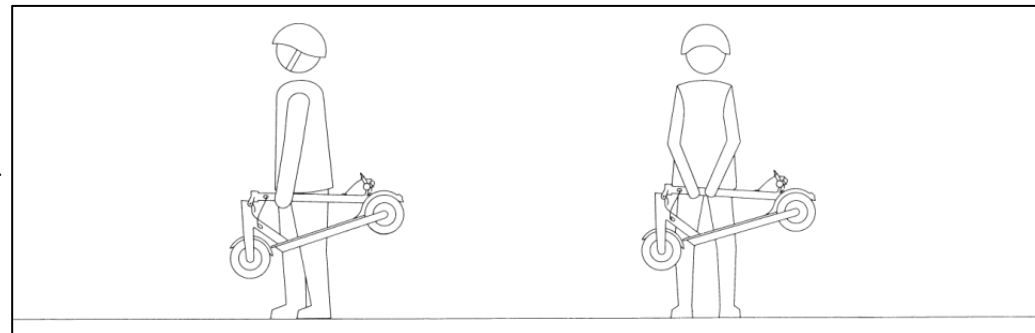

Display LED

Displayul LED este amplasat în partea superioară a ghidonului, în fața utilizatorului.

Prin apăsarea lungă a butonului de alimentare se pornește/oprește e-trotineta.

Prin o apăsare scurtă a butonului de alimentare comutați de la treapta 1 (Mod pentru pietoni) la treapta 2 de viteză (Mod ECO).

Prin o altă apăsare scurtă comutați de la treapta 2 la treapta 3 de viteză (Mod S).

Apăsați rapid de două ori butonul de alimentare pentru a porni/opri farul LED față. Prin apăsarea rapidă a butonului de alimentare de trei comutați de pe km/h pe MPH (mile). În cazul în care e-trotineta nu este utilizată timp de 10 minute, aceasta se oprește automat.

Iată cum arată displayul:

Viteza actuală (1)

Viteza este afișată în Km/h (2). Se modifică în funcție de viteza curentă.

Km/h poate fi schimbat în MPH (3) printr-o triplă apăsare rapidă a butonului de alimentare.

Indicator de iluminare (5)

Acest simbol se va aprinde atunci când farul din față este aprins. Apăsați rapid de două ori butonul de alimentare pentru a porni/opri farul LED față.

Capacitatea bateriei (6)

Capacitatea bateriei e-trotinetei este indicată cu ajutorul unor bare de la 100% (baterie plină) la 0% (baterie goală). Când bateria este plină, toate barele de pe display sunt aprinse, iar când bateria este foarte descărcată, se aprinde doar o singură bară. În timpul utilizării, capacitatea bateriei scade treptat. În cazul în care capacitatea bateriei este foarte scăzută (este aprinsă doar o singură bară), încetați utilizarea pentru siguranța dumneavoastră și încărcați bateria pentru utilizare ulterioară.

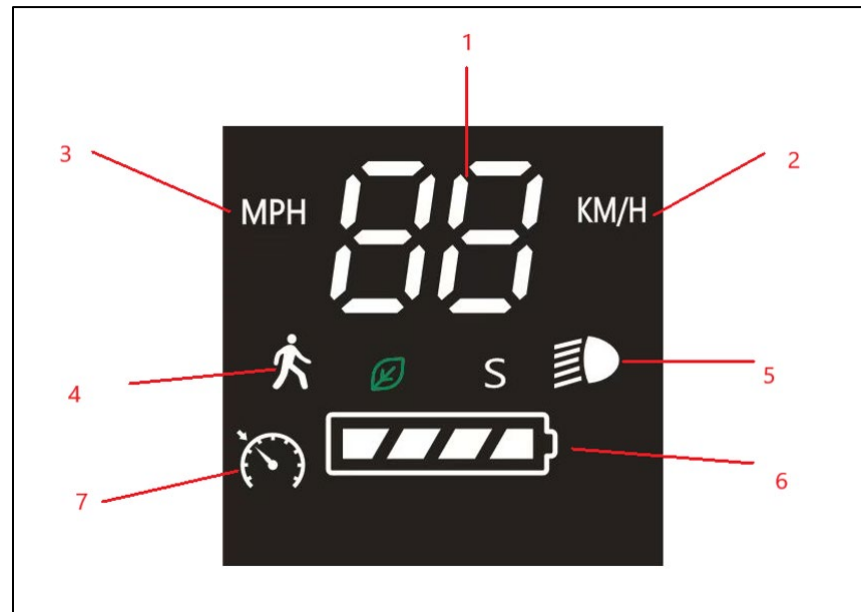

Mod de viteză (4)

Treapta 1 de viteză este pentru o viteză redusă (**max. 6 km/h**); treapta 2 de viteză este pentru o viteză medie (**max. 20 km/h**); treapta 3 de viteză este pentru o viteză mare (**max. 25 km/h**). Prin o apăsare scurtă a butonului de alimentare comutați de pe o treaptă de viteză pe alta. Prin o altă apăsare scurtă comutați de la treapta 2 la treapta 3 de viteză.

Din motive de siguranță, se recomandă să schimbați treapta de viteză numai atunci când e-trotineta este oprită.

Martor control de croazieră (7)

Apăsați rapid de 4 ori butonul de pornire pentru a activa funcția control de croazieră. Dacă e-scooterul este utilizat la o viteză constantă timp de mai mult de 6 secunde, funcția de control de croazieră va fi activat automat. Utilizând frâna sau acceleratorul, e-scooterul va dezactiva funcția de control de croazieră.

Apăsați rapid butonul de pornire de 4 ori din nou pentru a anula funcția.

Stare de eroare

Atunci când pe display apare unul dintre aceste coduri de eroare, vă rugăm să vă adresați distribuitorului sau serviciului post-vânzare pentru asistență imediată.

Observații: Atunci când apare eroarea de mai sus, lampa din spate va clipi la o frecvență ridicată iar motorul nu va funcționa. Prin urmare, această inactivitate a motorului nu poate fi considerată ca o defecțiune sau eșuare la apariția erorii.

Cod	Problemă	Descriere
E5	Defecțiune de joasă/subtensiune.	Apare de obicei în timpul utilizării, ceea ce înseamnă că bateria este descărcată. Opriți e-scooterul timp de 10 minute, așteptând să se ajungă la o temperatură normală. Încărcați bateria.
E6	Eșuare de comunicare între display și unitatea de control.	Verificați displayul, unitatea de control și cablurile de conectare ale acestora. Este necesar un serviciu post-vânzare.

E4	Defecțiune a acceleratorului.	Verificați conectorul acceleratorului. Semnalul accelerației nu intră în vitezometru. Este necesar un serviciu post-vânzare.
E3	Defecțiune a frânelor.	Verificați conectorul de frână. Se datorează faptului că semnalul accelerației nu intră în vitezometru. Este necesar un serviciu post-vânzare.
E1	Defecțiune a compartimentului motor.	Verificați cablul motorului și unitatea de control.
E2	Eșecul tubului MOS.	Înlocuiți unitatea de control. Este necesar un serviciu post-vânzare.
E8	Unitatea de control.	Verificați unitatea de control. Este necesar un serviciu post-vânzare.
E7	Protecție la supratensiune.	Tensiunea bateriei este greșită. Este necesar un serviciu post-vânzare.

Instrucțiuni de utilizare

Înainte de prima deplasare cu e-trotineta, bateria trebuie să fie complet încărcată.

Urmați instrucțiunile din acest manual de utilizare pentru a evita problemele tehnice.

Încercați să reîncărcați bateria după fiecare cursă, ceea ce îi poate prelunge semnificativ durata de viață.

În primul rând, așezați e-trotineta pe o suprafață plană.

E-trotineta este dezvoltată pentru a se deplasa pe suprafețe plane. Fiți atenți atunci când vă deplasați pe suprafețe denivelate și accidentate. Apăsăți butonul de alimentare de pe display pentru a porni displayul și trotineta.

Verificați nivelul de încărcare a bateriei pe display. Selectați treapta de viteză dorită.

Aprindeți luminile atunci când vă deplasați pe timp de noapte sau în locuri întunecate. Dacă legislația locală o impune, purtați o vestă reflectorizantă.

Puneți un picior pe suportul pentru picioare. Călcați pe suportul pentru picioare cu un singur picior. Țineți ambele mâini pe ghidon.

Această e-trotinetă este echipată cu funcția „kick-and-go” pentru siguranța dumneavoastră: aceasta vă împiedică să porniți din poziția în picioare. Trebuie doar să împingeți e-trotineta înainte cu piciorul, iar motorul se va activa atunci când atingeți o viteză de 3 km/h. Apăsăți ușor maneta de pe mânerul din dreapta: e-trotineta va accelera.

Urcași cu celălalt picior pe suportul pentru picioare în timp ce e-trotineta este în mișcare.

Eliberați maneta de accelerație pentru a încetini. Trageți maneta de frână de pe mânerul din stânga: e-trotineta va frâna.

Oprți e-trotineta și coborâți. Oprți displayul.

Atunci când nu utilizați e-trotineta, puteți folosi suportul pentru a o menține staționară.

Trotineta este concepută pentru teren drept. Atenție la terenul denivelat și/sau accidentat.

Distanță

Distanța maximă de parcurs este de aproximativ 40–45 km.

Această distanță maximă de parcurs este influențată de tipul de drum (o suprafață plană și netedă va prelungi distanța, în caz contrar distanța va fi redusă), de temperatura ambiantă, de întreținere (umflarea anvelopelor, baterie), de greutatea utilizatorului (cu cât este mai greu, cu atât autonomia este mai mică), de stilul de conducere (o viteză mai mică va prelungi autonomia).

Solicitare

Greutatea maximă a șoferului trebuie să fie de 100 kg, iar cea minimă de 30 kg.

Aceste limite asigură siguranța utilizatorului și reduc deteriorarea e-trotinetei.

Baterie

Încărcarea bateriei (și, prin urmare, autonomia maximă) este influențată de mai mulți factori, cum ar fi:

1. Suprafața (în cazul în care suprafața nu este plană, crește descărcarea).
2. Greutatea utilizatorului.
3. Temperatura ambiantă.

4. Stilul de conducere și viteza afectează durata de viață a bateriei: viteza constantă și moderată afectează în mod pozitiv durata de viață a bateriei; viteza mare și neregulată reduce durata de viață a bateriei.
5. Întreținere (utilizatorul trebuie să mențină bateria în stare bună și să o încarce corespunzător).

AVERTIZARE

Încărcați bateria înainte de prima deplasare. Încărcați complet bateria la fiecare 2 luni, chiar și atunci când nu folosiți e-trotineta.

Încărcarea bateriei

Înainte de a vă pregăti trotineta electrică pentru prima dată, citiți manualul de utilizare.

Dacă observați că indicatorul de alimentare indică o energie foarte scăzută, încetați să vă deplasați pentru siguranța dumneavoastră.

Încercați să reîncărcați bateria după fiecare cursă, ceea ce îi poate prelungi semnificativ durata de viață.

Încărcarea trebuie să aibă loc într-un mediu sigur, uscat și curat.

Trotineta trebuie să fie oprită înainte de încărcare.

Nu utilizați e-trotineta atunci când încărcați bateria.

AVERTIZARE / ATENȚIONARE

Bateria conține substanțe periculoase.

Nu încărcați bateria dacă temperatura este sub 0 °C.

Nu încercați să deschideți bateria sau să introduceți vreun obiect în ea.

Nu încărcați bateria peste noapte sau în momente în care nu puteți supraveghea e-trotineta.

Încărcați și depozitați într-un loc deschis și uscat, departe de substanțe inflamabile (adică obiecte care se pot aprinde).

Dacă o oferiți cuiva de sărbătoare, lăsați-o în stare parțial încărcată. Nu o scoateți din ambalaj pentru a o aduce la o stare de încărcare completă și apoi să o reambalați. E-trotineta se livrează adesea parțial încărcată. Lăsați-o în această stare până când va fi gata de utilizare.

Eliminați și reciclați bateriile în mod corespunzător, în conformitate cu reglementările locale de reciclare și de mediu.

Nu tratați niciodată bateriile ca deșeuri menajere obișnuite pentru a evita explozia și contaminarea.

Nu aruncați niciodată bateriile în foc.

Bateria trebuie să fie scoasă din trotinetă înainte de a fi eliminată.

Trebuie utilizat numai un încărcător original. Dacă este nevoie să o înlocuiți, contactați furnizorul dumneavoastră.

ATENȚIONARE

Nu utilizați e-trotineta dacă bateria este descărcată.

Nu folosiți e-trotineta dacă simțiți vreun miros de arsură.

Nu utilizați e-trotineta dacă bateria prezintă scurgeri.

Nu atingeți nimic din ceea ce curge din baterie.

Nu permiteți copiilor sau animalelor să atingă bateria.

Deconectați încărcătorul de la rețeaua electrică înainte de a vă deplasa cu e-trotineta.

Utilizați numai bateria și încărcătorul furnizate.

Demontarea și întreținerea bateriei pot fi efectuate numai de către profesioniști. Contactați furnizorul dumneavoastră.

INSTRUCȚIUNI DE ÎNCĂRCARE

1. Asigurați-vă că portul de încărcare este uscat. Deschideți capacul de protecție și introduceți încărcătorul în portul de încărcare al e-trotinetei. Celălalt capăt al încărcătorului trebuie să fie conectat la rețeaua electrică pentru a activa încărcătorul.
2. Conectați mai întâi cablul încărcătorului la e-trotineta. Apoi conectați cablul încărcătorului de baterii la rețeaua electrică.
3. Indicatorul de pe încărcător va lumina roșu: aceasta înseamnă că decurge încărcarea. Încărcarea trebuie să aibă loc într-un mediu sigur, uscat și curat.
4. Atunci când indicatorul devine verde, bateria este complet încărcată. Opriți încărcarea, altfel durata de viață a bateriei se va scurta. Timpul de încărcare este de aproximativ 7 ore. Un timp de încărcare prea lung va afecta durata de viață a bateriei.

5. Deconectați cablul încărcătorului bateriei. Repuneți capacul în poziția corespunzătoare.

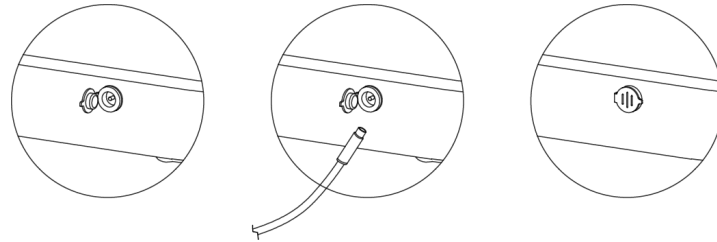

Păstrați produsul și bateria la temperatura recomandată pentru a menține cea mai mare eficiență a e-trotinetei și a bateriei. Dacă este utilizată în mediu extrem de rece sau cald, timpul de încărcare se va prelungi. Temperatura de lucru: 0 °C ~ 40 °C. Controlați temperatura bateriei în timpul încărcării. Temperatura la încărcare trebuie să fie: 0 °C ~ 40 °C. Nivelul de umiditate în timpul încărcării trebuie să fie: 5% ~ 95%. Dacă temperatura este mai mare de 40 °C, se poate ajunge la afectarea funcționalității trotinetei și la reducerea duratei de viață a bateriei.

Transportul bateriei

Bateriile cu litiu sunt considerate produse periculoase. Verificați legislația locală privind transportul.

Limitări de viteză

Viteza maximă este de 25 km/h.

Atunci când conducătorul atinge viteza maximă, e-trotineta o menține chiar dacă acesta accelerează.

Conducerea în siguranță

1. Vă rugăm să citiți cu atenție acest manual de utilizare înainte de prima utilizare.
2. Purtați întotdeauna încălțăminte confortabilă și țineți șireturile legate. Nu utilizați niciodată e-trotineta cu picioarele desculțe.
3. La deplasare, purtați întotdeauna o cască de protecție, genunchiere și cotiere.
4. Nu conduceți după ce ați consumat alcool sau droguri. Dacă luați orice tip de medicamente, consultați medicul dumneavoastră.
5. Nu utilizați e-trotineta dacă ați suferit o afecțiune la nivelul capului, al spatelui sau al gâtului sau dacă ați avut o intervenție chirurgicală anterioară în aceste zone.
6. Vă rugăm să verificați întotdeauna dacă utilizarea e-trotinetei este permisă (legislația locală).
7. Nu utilizați e-trotineta acolo unde este interzis (verificați legislația locală).
8. Acest produs nu este potrivit pentru copiii cu vârsta sub 16 ani.
9. Utilizatorii cu vârsta sub 18 ani trebuie să fie supravegheați de un adult.
10. E-trotineta poate fi utilizată doar de o singură persoană la un moment dat, chiar dacă nu atinge greutatea maximă.
11. Nu folosiți telefonul și nu ascultați muzică în timp ce conduceți e-trotineta și evitați orice distragere a atenției.
12. Greutatea excesivă este interzisă. S-ar putea ajunge la deteriorarea funcționării trotinetei.
13. Greutatea insuficientă este interzisă. E-trotineta nu mai trebuie să fie sub control.
14. E-trotineta este destinată exclusiv pentru divertisment personal. Este interzisă utilizarea acesteia ca mijloc de transport public.
15. Este interzis să transportați bunuri în timp ce conduceți e-trotineta.
16. Fiți atenți la obiectele și persoanele din jur. În orice caz, aveți grijă de dumneavoastră și de ceilalți.
17. Păstrați întotdeauna o distanță de siguranță între dumneavoastră și alte vehicule pentru a evita coliziunile.
18. Dacă vă apropiați de un pieton sau de un biciclist și acesta nu v-a văzut sau nu v-a auzit, semnați-i prezența dumneavoastră.

19. Traversați trecerile de pietoni pe jos.
20. Nu accelerați și nu vă opriți brusc. Mișcările bruște vor face ca e-trotineta să devină incontrollabilă.
21. Adaptați viteza de deplasare tipului de drum. Viteza e-trotinetei este influențată de tipul de drum, de temperatura ambiantă și de întreținerea bateriei.
22. O frânare prea puternică sau bruscă poate bloca roata, ceea ce poate cauza pierderea controlului și căderea. Utilizarea bruscă sau excesivă a frânei poate cauza vătămări corporale sau moartea.
23. În plus, conducerea cu frânele reglate incorect este periculoasă și poate cauza vătămări grave sau chiar moartea. Dacă frâna se slăbește, strângeți-o cu o cheie hexagonală sau contactați serviciul clienți.
24. Controlați întotdeauna starea de încărcare a bateriei. În cazul în care capacitatea bateriei este prea mică, e-trotineta se poate opri brusc și poate cauza căderea utilizatorului.
25. Acordați atenție carosabilului. E-trotineta este dezvoltată pentru suprafețe netede și plane.
26. Nu vă deplasați cu e-trotineta în bălți sau pe suprafețe cu apă, gheață, zăpadă, noroi, nisip, pietriș, pământ, frunze sau alte impurități.
27. Vremea umedă afectează tracțiunea, frânarea și vizibilitatea; e-trotineta nu ar fi sub control.
28. Nu conduceți când plouă. Evitați suprafețele umede și bălțile. Controlul e-trotinetei va fi redus. Utilizatorul ar putea cădea. S-ar putea ajunge la deteriorarea sistemului electric al e-trotinetei.
29. Suprafețele umede, denivelate sau aspre cresc riscul de căderi și accidente.
30. Nu conduceți în apropierea gazelor, vaporilor, lichidelor sau prafului inflamabil care pot provoca un incendiu.
31. Nu o utilizați pe străzi, în trafic sau pe timp de noapte.
32. Nu utilizați e-trotineta în condiții sau locuri periculoase.
33. Țineți-o departe de foc sau de orice sursă de căldură.



NU CONDUCEȚI pe vreme ploioasă/umedă.



Atunci când conduceți pe suprafețe denivelate, conduceți cu o viteză controlată și redusă. Îndoțiți ușor genunchii pentru a amortiza denivelările.

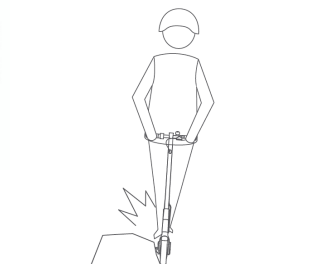
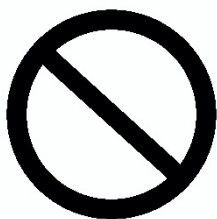

Evitați întotdeauna obstacolele.

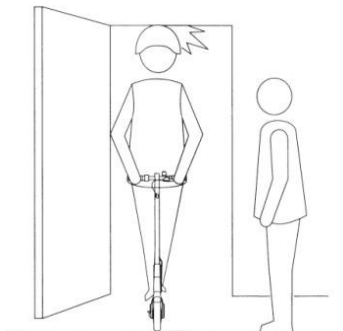

Fiți atenți la uși, ascensoare și alte obstacole deasupra solului.

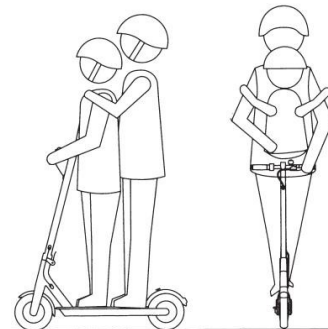
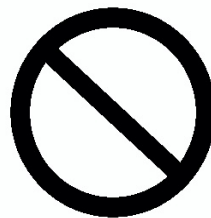

NU VĂ DEPLASAȚI cu niciun adult sau copil.

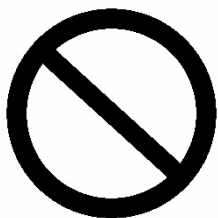

NU CĂLCAȚI pe aripa din spate.

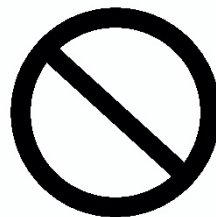

NU LUAȚI mâinile de pe ghidon în timpul conducerii.

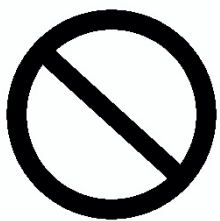

NU ÎNCERCAȚI să urcați sau să coborâți scările sau să săriți peste obstacole.

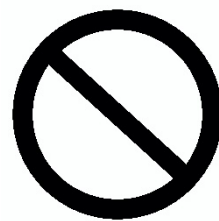

NU ACCELERAȚI atunci când conduceți în pantă

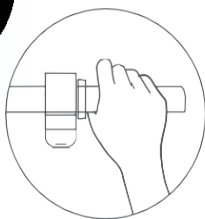
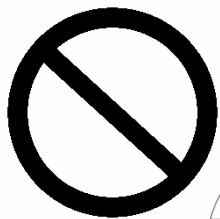

NU APĂSAȚI maneta de accelerație atunci când mergeți pe jos.

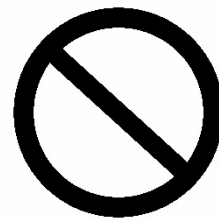

NU AGĂȚAȚI geți sau alte accesorii grele pe e-trotinetă.

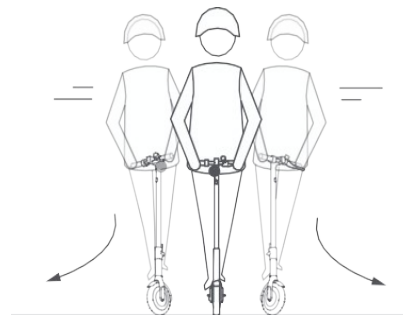
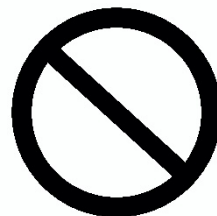
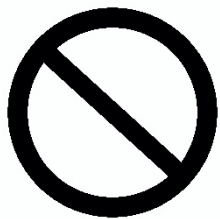

Țineți întotdeauna ambele picioare pe suportul pentru picioare.

NU TRAGEȚI brusc de ghidon atunci când conduceți cu viteză mare.

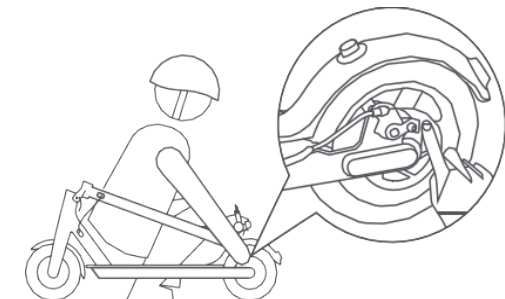
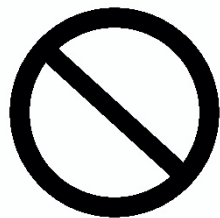

NU TRECEȚI peste bălțile mai adânci de 2 cm.

NU ATINGEȚI frâna cu disc. Ar putea fi foarte fierbinte

Întreținerea trotinetei electrice

E-trotineta necesită curățare și întreținere obișnuită.

În primul rând, asigurați-vă că nu este conectat cablul de încărcare. Fixați capacul de cauciuc al portului de încărcare pe suportul pentru picioare. În al doilea rând, e-trotineta trebuie să fie oprită. Acum puteți șterge e-trotineta cu o cârpă moale și umedă. Nu utilizați alcool, benzină, petrol lampant sau alți solvenți chimici volatili și corozivi pentru curățare, în caz contrar se pot produce deteriorări grave ale suprafeței și structurii interne. Nu folosiți duza de apă pentru a curăța e-trotineta. Împiedicați pătrunderea apei sau a altor lichide în e-trotinetă. Acest lucru ar deteriora permanent componentele electronice interioare. Îndepărtați orice muchii ascuțite cauzate de utilizare. Presiunea de umflare a anvelopelor trebuie controlată în mod regulat pentru a preveni perforarea acestora atunci când se circulă cu o anvelopă dezumflată..

ATENȚIONARE

1. Dacă doriți să înlocuiți vreo piesă, contactați distribuitorul local.
Înlocuirea oricărei componente trebuie efectuată de către vânzător sau de către centrele de service autorizate.
2. Vă rugăm să rețineți că piulițele cu autoblocare și alte elemente de fixare cu autoblocare își pot pierde eficacitatea și poate fi necesar să fie strânse din nou. Controlați în mod regulat dacă toate șuruburile sunt strânse corect.

Reglați frâna

Dacă frâna este foarte strânsă: folosiți o cheie hexagonală pentru a slăbi șuruburile scripetelui de tensionare a discului de frână în sens invers acelor de ceasornic, măriți ușor lungimea cablului de frână spate și apoi tensionați scripetele de tensionare. Dacă frâna pare prea slăbită, slăbiți scripetele de tensionare, trageți de cablul de frână și scurtați ușor lungimea capătului cablului de frână. Strângeți scripetele de tensionare.

AVERTIZARE

Ca orice componentă mecanică, PLEV este supus la solicitări mari și la uzură. Diferite materiale și componente pot reacționa diferit la uzură sau oboseală. În cazul în care durata de viață preconizată a unei componente este depășită, aceasta se poate rupe brusc și, astfel, riscă să rănească utilizatorul. Fisurile, zgârieturile și modificarea culorii în zonele supuse la solicitări mari

indică faptul că componenta și-a depășit durata de viață și trebuie înlocuită.

AVERTIZARE

Recomandare, nu efectuați nicio modificare care nu este specificată în instrucțiunile producătorului.

AVERTIZARE

Nu deschideți e-trotineta din niciun motiv. Utilizatorul este responsabil pentru orice consecințe.

Persoanele neprofesioniste nu trebuie să dezassembleze bateria fără aprobare, în caz contrar se pot produce accidente grave din cauza electrocutării sau a scurtcircuitului.

Depozitarea trotinetei electrice

Înainte de a depozita e-trotineta, asigurați-vă că aceasta este complet încărcată.

În cazul în care e-trotineta este depozitată pentru o perioadă lungă de timp, asigurați să fie încărcată complet la fiecare 2 luni.

Dacă bateria nu este încărcată o dată la 2 luni, aceasta poate fi deteriorată din cauza descărcării excesive. O astfel de deteriorare este iremediabilă. Bateria deteriorată din cauza descărcării excesive nu mai poate fi reîncărcată și nu este acoperită de service-ul de garanție.

Nu depozitați e-trotineta la temperaturi sub 0 °C. Atunci când nu utilizați e-trotineta, depozitați-o într-un loc răcoros și uscat.

Păstrați e-trotineta în ambalajul propriu sau acoperiți-o pentru a preveni depunerea prafului pe ea. Expunerea prelungită la razele solare / supraîncălzirea / răcirea excesivă a mediului exterior va accelera îmbătrânirea produsului, a roților și a bateriei.

AVERTIZARE

Nu deschideți e-trotineta din niciun motiv. Utilizatorul este responsabil pentru orice consecințe.

Persoanele neprofesioniste nu trebuie să dezassembleze bateria fără aprobare, în caz contrar se pot produce accidente grave din cauza electrocutării sau a scurtcircuitului.

Parametri

Vârsta potrivită a utilizatorului: 16 ani și peste

Solicitare maximă: 100 kg

Solicitare minimă: 30 kg

Viteza maximă: 25 km/h

Puterea motorului: 500 W

Autonomie: până la 45 km (în funcție de teren, pantă, viteză și stil de mers)

Urcare: pantă de 15 grade

Alimentarea încărcătorului: AC 100–240 V, 50/60 Hz

Baterie: 13.500 mAh Litiu, reîncărcabilă

Puterea bateriei: 648 Wh

Tensiunea bateriei: 48 V DC

Umiditatea relativă la depozitare: 5 % ~ 95 %

Temperatura de lucru: 0 °C ~ 40 °C

Timpul de încărcare: cca 7 ore

Dimensiunile în stare desfăcută: 129 x 55 x 130 cm

Dimensiunile în stare pliată: 129 x 55 x 60 cm

Greutatea netă a unității: aproximativ 22,3 kg

Diametrul roților 10,0 inch

Presiunea recomandată a pneurilor a se vedea valorile de pe lateralul anvelopei

Service de post garanție

În caz de probleme tehnice, vă rugăm să contactați furnizorul dumneavoastră.

Garanție

Citiți cu atenție toate instrucțiunile înainte de a utiliza e-trotineta. Nu utilizați e-trotineta dacă utilizarea acesteia este interzisă.

Nu utilizați e-trotineta dacă aceasta ar putea prezenta un pericol pentru utilizator și pentru persoanele/lucrurile din jur.

Acest produs este garantat ca fiind lipsit de defecte de materiale, manoperă și funcționalitate (cu excepția pieselor estetice) pentru o perioadă de 2 ani de la data achiziției. Această garanție nu se aplică produselor care au fost supuse unei utilizări necorespunzătoare, neglijării, condițiilor de funcționare accidentale sau necorespunzătoare și nu acoperă degradarea naturală a materialelor și defecțiunile anvelopelor. Pentru repararea e-trotinetei, adresați-vă unor persoane calificate și autorizate. Reparațiile neprofesionale pot cauza defecțiuni și riscuri și pot anula drepturile de garanție.

Garanția bateriei: 6 luni.

Eliminarea corectă a bateriei

În conformitate cu Directiva europeană 2006/66/CE, acest marcaj de pe baterie înseamnă că bateriile din acest produs nu trebuie eliminate împreună cu alte deșeuri menajere la sfârșitul duratei lor de viață utilă. În cazul în care bateriile nu sunt eliminate în mod corespunzător, substanțele acestora pot dăuna sănătatea umană sau mediul. Pentru a proteja resursele naturale și a promova reutilizarea materialelor, separați bateriile de alte deșeuri și reciclați-le prin intermediul programului local gratuit de preluare a bateriilor. Dacă este necesar, solicitați sistemului local de colectare gratuită a bateriilor să scoată bateria din ambalaj.



Eliminarea corectă a produsului

În conformitate cu Directiva europeană 2012/19/CE, acest marcaj de pe produs, accesorii sau documentație precizează că produsul și accesoriile sale electronice nu trebuie eliminate împreună cu alte deșeuri menajere la sfârșitul duratei lor de viață utilă. Pentru a evita potențialele daune aduse mediului și sănătății umane din cauza eliminării necontrolate a deșeurilor, separați aceste articole de alte tipuri de deșeuri și reciclați-le în mod responsabil pentru a promova reutilizarea durabilă a resurselor materiale. Utilizatorii casnici ar trebui să contacteze fie furnizorul de la care au cumpărat produsul, fie autoritățile locale pentru a afla unde și cum pot duce aceste articole pentru a le recicla în condiții de siguranță pentru mediu.



Imaginile din acest manual de utilizare au doar scop ilustrativ. Compania noastră nu este responsabilă pentru utilizarea necorespunzătoare a produsului. Compania noastră își rezervă dreptul de a modifica produsul și conținutul acestui manual fără notificare prealabilă.

MADE IN CHINA



CE Declarație de conformitate

Producător:

Asia Kingston (HK) Limited

Adresa: 26/F., 77 Connaught Road Central, Hong Kong

Importatorul și reprezentantul autorizat al producătorului:

Tauer Group a.s.

Adresa: Milády Horákové 357/4, 568 02 Svitavy, Republica Cehă

Produsul:

Descriere: trotinetă electrică

Marca produsului: Red Bull

Denumirea modelului: RB-RTENFULLOR10-135

Data de fabricație: aprilie 2024

Declarăm că produsul menționat mai sus, la care se referă această declarație, este conform cu cerințele relevante ale legislației armonizate a UE:

Directiva 2006/42/CE privind echipamentul tehnic

Directiva 2014/30/UE a Consiliului și a Parlamentului European (EMC)

Sunt aplicate următoarele standarde europene armonizate:

EN ISO 12100:2010

EN 17128:2020

EN 55014

Locul și adresa unde sunt stocate declarația și fișierele aferente:

Tauer Group a.s., Milády Horákové 357/4, 568 02 Svitavy, Republica Cehă

Locul declarației: Svitavy, Czech Republic

Data: 15 aprilie 2024

Semnat în numele Asia Kingston (HK) Limited și Tauer Group a.s.

Tauer Group a.s.
Milády Horákové 357/4
568 02 Svitavy
DIC: CZ25921100
Tel.: +461 540 131

Ivan Tauer
Membru al Consiliului de administrație
Tauer Group a.s.

NOTĂ: Această declarație de conformitate se aplică numai la trotinetele electrice vândute în țările care respectă directivele privind marcajul CE.

FABRICAT DE COMPANIA
Asia Kingston (HK) Ltd.
26/F, 77 Connaught Road, Central,
Hong Kong

IMPORTAT ȘI DISTRIBUIT DE COMPANIA
Tauer Group a.s.
Milady Horákové 357/4, 56802 Svitavy,
Republica Cehă

tauer[®]
■group