

Amica

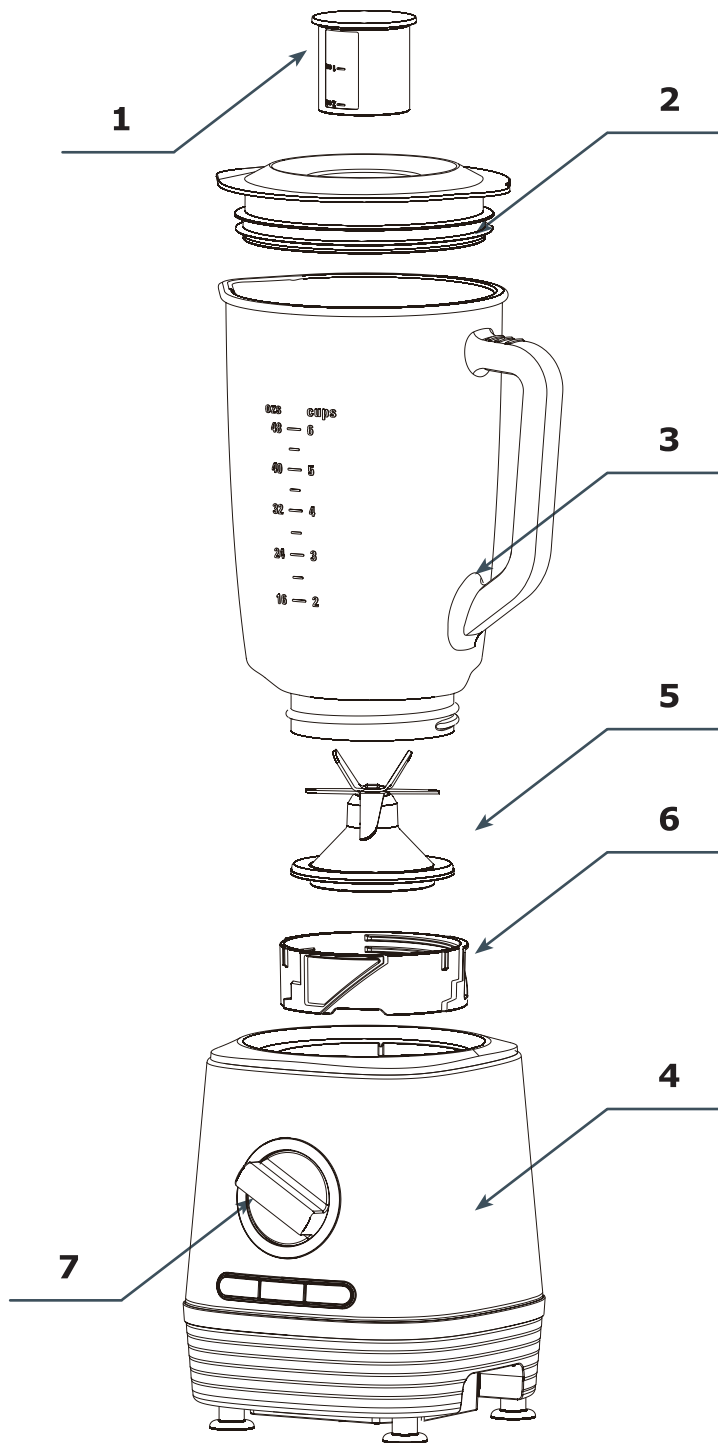

BTM 5011
BTM 5012

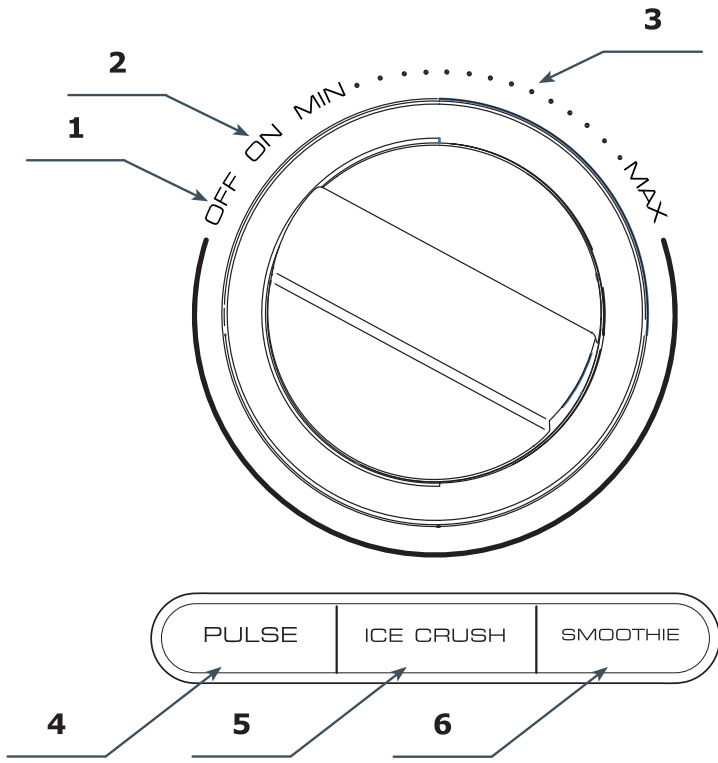



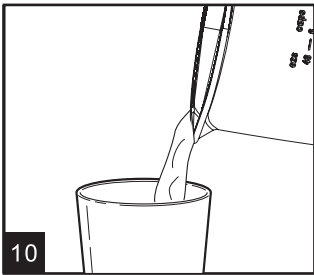
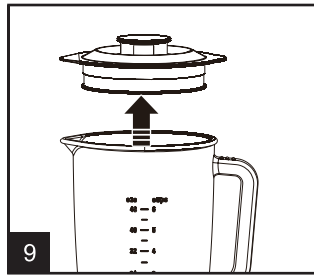
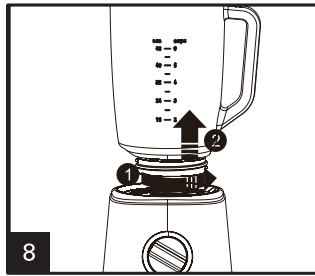
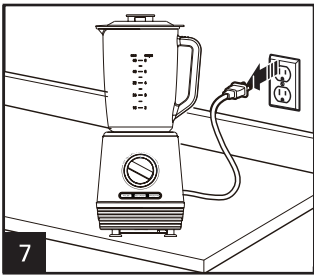
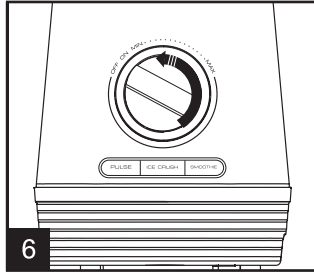
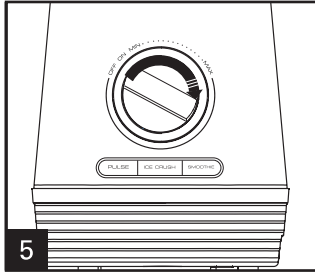
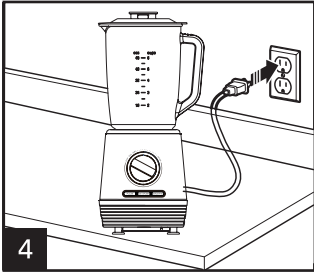
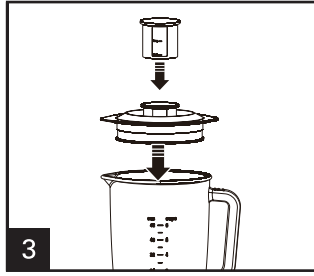
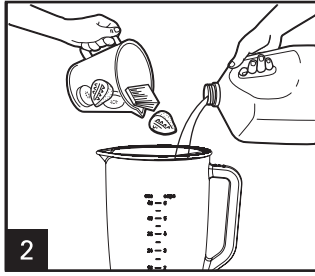
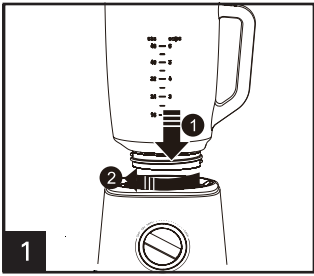

BLAHOPŘEJEME VÁM K VÝBĚRU ZNAČKY AMICA

VÁŽENÍ KLIENTI!

Zařízení značky Amica je spojení výjimečně snadné obsluhy a dokonalé efektivity. Každé zařízení bylo před expedicí z továrny důkladně zkontrolováno z hlediska bezpečnosti a funkčnosti.

Před uvedením zařízení do provozu si pozorně přečtěte návod k obsluze.

Níže jsou uvedena vysvětlení týkající se symbolů, které se vyskytují v tomto návodě:



Důležité informace o bezpečnosti uživatele zařízení a jeho správném používání.



Pokyny k používání zařízení.



Nebezpečí vyplývající z nevhodného zacházení se zařízením a činnosti, které může provést pouze kvalifikovaná osoba, například ze servisu výrobce.



Informace o ochraně životního prostředí.



Zákaz provádění určitých činností uživatelem.

OBSAH

TECHNICKÉ ÚDAJE.....	5
POKYNY K BEZPEČNÉMU POUŽÍVÁNÍ.....	6
LIKVIDACE/SEŠROTOVÁNÍ OPOTŘEBENÉHO ZAŘÍZENÍ.....	8
OBSLUHA	9
ČIŠTĚNÍ.....	11
ZÁRUKA, POPRODEJNÍ SERVIS.....	11

TECHNICKÉ ÚDAJE / VYBAVENÍ















Typ	BTM 5011 / BTM 5012
Jmenovité napětí	220-240 V ~50 Hz
Jmenovitý výkon	800W
Regulace rychlosti	ano / plynulá
Pulzní funkce	Ano
Možnost drtit led	Ano
Skleněná konvice.	Ano / 1,5 l
Zabezpečení před spuštěním bez nasazené konvice	Ano
Zabezpečení před přehřátím	Ano
Napájecí kabel	0,8 m



Zařízení je určeno výlučně pro domácí použití.

Výrobce si vyhrazuje možnost provádění změn, které nemají vliv na funkčnost zařízení.

POKYNY K BEZPEČNÉMU POUŽÍVÁNÍ

-  Upozornění! Abyste minimalizovali nebezpečí vzniku požáru, úrazu elektrickým proudem nebo tělesného poranění:
-  Pozorně si přečtete tento návod před používáním zařízení.
-  Děti si neuvědomují nebezpečí, které může vzniknout při používání elektrických zařízení, proto mějte zařízení mimo dosah dětí.
-  Neponořujte tělo zařízení do vody nebo jiných tekutin. Ponoření do vody může způsobit úraz elektrickým proudem.
-  V případě, že dojde k zalití vnějších dílů zařízení vodou, důkladně je osušte před opětovným připojením zařízení k síti. Nedotýkejte se mokrých povrchů, které mají styk se zařízením připojeným k napájení, okamžitě odpojte zařízení od napájení.
-  Nepoužívejte zařízení, pokud jeví jakékoli známky poškození napájecího kabelu nebo pokud zařízení spadlo na zem.
-  Po použití vždy vytáhněte zástrčku ze zásuvky a také v případě jakéhokoli nesprávného fungování, před čištěním nebo výměnou příslušenství.
-  Při vytahování zástrčky z nástěnné zásuvky nikdy netáhněte za kabel, ale pouze za zástrčku a zároveň přidržujte druhou rukou síťovou zásuvku. Zařízení je vyrobeno ve třídě II ochrany proti úrazu elektrickým proudem.
-  Nepokoušejte se odstranit žádné části krytu.
-  Abyste zabránili poškození napájecího kabelu, nepokládejte jej na ostré hrany ani v blízkosti horkých povrchů.
-  Nevystavujte zařízení dešti nebo vlhkosti a nepoužívejte zařízení venku. Zařízení neobsluhujte mokřýma rukama.
-  Pokud se napájecí kabel nebo zástrčka poškodí, nechte je vyměnit ve specializovaném servisu, aby nedošlo k ohrožení.
-  Používání příslušenství, které nebylo dodáno s výrobkem, může poškodit zařízení.
-  Nikdy nestavějte zařízení na horké povrchy.



Budte opatrní při mytí příslušenství.



Nikdy nenechávejte zařízení připojené k síti bez dohledu.



Toto zařízení není určeno pro používání osobami (včetně dětí) s omezenými fyzickými, smyslovými nebo duševními schopnostmi, ledaže budou pod dohledem nebo byly poučeny o používání zařízení osobami zodpovědnými za jejich bezpečnost. Dohlédněte na děti, aby si nehrály se zařízením.



Před výměnou příslušenství vytáhněte zástrčku ze síťové zásuvky.



Toto zařízení mohou používat děti starší 8 let a osoby s fyzickým, mentálním nebo psychickým postižením nebo bez zkušeností a znalostí, pokud budou pod dohledem nebo byly poučeny o správném používání zařízení a pochopily nebezpečí spojené s používáním zařízení. Děti si nesmí hrát se zařízením. Čištění a údržbu zařízení nesmí provádět děti, ledaže jsou starší 8 let a jsou pod dohledem.

Povrch, na kterém se používá zařízení, musí být v rovně, čistý a suchý.



Spotřebič se zapíná otočením ovládacího knoflíku do polohy „ON“ (obr. č. 2, pol. 2) stisknete a přidržíte pulzní spínač (obr. č. 2, pol. 4) nebo otočte ovládací knoflík do polohy plynulé regulace (obr. č. 2, pol. 3). Přístroj se vypíná uvolněním tlačítka (obr. č. 2, pol. 4) nebo otočte ovládací knoflík do polohy „OFF“ (obr. č. 2, pol. 1). Zařízení můžete úplně vypnout po jeho odpojení od napájení.



Zařízení nepoužívejte společně s vařícími se potravinami.



V případě zaseknutí sekacích/mixovacích částí vytáhněte před odstraněním zaseknutých složek zástrčku ze zásuvky. Budte velmi opatrní. Sekací části jsou velmi ostré.



Během práce zařízením se nedotýkejte míchacích nebo sekacích dílů, věnujte zvýšenou pozornost dlouhým vlasům a částem oděvu.

POKYNY K BEZPEČNÉMU POUŽÍVÁNÍ

Některé díly sady mají ostré nože, při jejich používání buďte velmi opatrní.



Nepřekračujte čas práce a množství složek uvedených v tabulce při přípravě.



Nemixujte bez přestávky více než tři dávky potravin. Počkejte, až teplota těla srovná s pokojovou teplotou.



Při práci se nedotýkejte žádných dílů kromě těla a/nebo nádoby. Ostatní díly mohou při práci ohrozit život a/ nebo zdraví.



Zařízení bylo navrženo pro sekání/míchání potravin, nepoužívejte jej pro jiné účely.



LIKVIDACE/SEŠROTOVÁNÍ OPOTŘEBENÉHO ZAŘÍZENÍ



ROZBALENÍ

Spotřebič byl na čas transportu zabezpečený před poškozením. Po vybalení spotřebiče Vás prosíme o odstranění elementů obalu způsobem, který neohrožuje životní prostředí.

Všechny materiály použité do balení jsou v 100% pro životní prostředí neškodné, a jsou vhodné k zpětnému získání a označeno je příslušným symbolem.

Upozornění! Materiály použité pro balení (polyetylenové sáčky, pěnový polystyren apod.) v průběhu vybalování nenechávejte v blízkosti dětí.

VYŘAZENÍ Z PROVOZU

Po ukončení doby používání neodstraňujte tento výrobek s běžným komunálním odpadem, ale odevzdejte jej do sběrně k recyklaci elektrických a elektronických zařízení. Informuje o tom symbol, umístěný na výrobku, návodu k obsluze nebo na obalu.

Plasty použité ve výrobku jsou vhodné pro opětovné využití v souladu s jejich označením. Díky opětovnému využití materiálů nebo jiným způsobům využití opotřebovaných zařízení významně přispíváte k ochraně životního prostředí. Informace o příslušné sběrně použitých zařízení vám poskytne místní úřad.



Tabulka funkcí spotřebiče

Funkce / tlačítko	maximální doba činnosti	Rychlost otáček	Činnost uživatele	Pokrm
Regulace otáček ovládacím knoflíkem	max. 3 minuty	Plynulá regulace otáček	Regulace otáček ovládacím knoflíkem	Míchání / mixování jídel
Smoothie	max. 2 minuty	Automatické zvyšování otáček 15 sekund, pak maximální rychlost	Stisknutím zapnete, dalším stisknutím vypnete	Smoothie, shake
Ice crush	max. 40 sekund	Otočení nože během 0,1 s, pak přestávka 1 s	Stisknutím zapnete, dalším stisknutím vypnete	Drcení ledu
Pulse	max. 3 minuty	Maximální rychlost otáček	Stisknutím zapnete, uvolněním tlačítka vypnete	Mixování při maximálních otáčkách

Součásti (obr. č. 1)

- 1 – odměrka / zátka
- 2 – Víko konvice
- 3 – Konvice 1500 ml
- 4 – Tělo zařízení
- 5 – Nůž
- 6 – Spojovací článek
- 7 – ovládací panel

Před prvním použitím

- Po vybalení zařízení se ujistěte, že sada obsahuje veškeré příslušenství a že nemá viditelné známky poškození.
- Před prvním použitím umyjte v horké vodě veškeré příslušenství, které přichází do styku s potravinami.

Jak používat zařízení

Stolní mixér slouží k mixování tekutin, jako jsou mléčné výrobky, omáčky, polévky, ovocné šťávy, nápoje nebo koktejly. Za pomoci stolního mixéru lze také připravit těsto na palačinky, majonézu nebo kašičky pro kojence.

- Sestavte patřičně prvky sady (obr. č. 3, pol. 1).
- Do konvice vložte suroviny, nepřekračujte maximální množství (obr. č. 3, pol. 2). Teplota ingrediencí by neměla být vyšší než 65 °C.
- Konvici těsně uzavřete víčkem a zátkou (obr. č. 3, pol. 3).
- Zapojte spotřebič do elektrické sítě (obr. č. 3, pol. 4).
- Zapněte přístroj nastavením ovládacího knoflíku do příslušné polohy (obr. č. 3, pol. 5). Přesný popis funkcí se nachází v tabulce výše.
- Po ukončení mixér vypněte (obr. č. 3, pol. 6)
- Vytáhněte zástrčku ze zásuvky (obr. č. 3, pol. 7),
- Vyjměte konvici z těla přístroje (obr. č. 3, pol. 8).
- Zvedněte víko (obr. č. 3, pol. 9)
- Hotový produkt přelijte do nádoby (obr. č. 3, pol. 10)



Upozornění!

Nesnímejte konvici při zapnutém motoru, aby se nepoškodil pohon. Když z těla přístroje vyjmete konvici během práce, tak se motor sám vypne.

Před opětovným nasazením konvice na tělo nastavte ovládací knoflík do polohy „OFF“ (obr. č. 2, pol. 1) a ujistěte se, že se motor přestal otáčet.



Upozornění!

Nepoužívejte zařízení déle než 3 minuty a při rozměňování tvrdých produktů déle než 60 sekund. Po každém použití nechte zařízení stát při pokojové teplotě asi 5 minut.

Břity sekacího nože jsou velmi ostré, proto postupujte velmi opatrně.

Praktické rady

- Aby se předešlo rozstříkávání, nenaplňujte konvici nad rysku maximální hladiny 1,5 l.
- Jestliže zpracováváte kapaliny, které pěni nebo během mixování zvětšují svůj objem, nenaplňujte konvici více než 2/3 maximálního obsahu.
- Mixér by neměl pracovat déle než 3 minuty bez přestávky. Pokud do 3 minut nedokončíte mixování, vypněte přístroj na 5 minut a po přestávce můžete pokračovat.
- Nebyly-li suroviny pevného skupenství dostatečně dobře rozmixovány, vypněte mixér a použijte několikrát funkci PULSE (obr. č. 2, pol. 4).
- Nikdy nevkládejte prsty ani žádné předměty (např. stěrku) do konvice během činnosti zařízení.
- Zpracováváte-li současně pevné a kapalné ingredience, nalijte kapalné ingredience do konvice před zapnutím zařízení. Pevné ingredience přidejte v dalším kroku.



Zařízení má tepelné zabezpečení. Příliš dlouhá činnost může způsobit vypnutí spotřebiče.

Pak je třeba přepnout ovládací knoflík do polohy „OFF“ (obr. č. 2, pol. 1) a vytáhnout zástrčku ze zásuvky. Přístroj se bude moci zapnout, až když se teplota těla zařízení srovná s teplotou okolí.

Funkce drcení kostek ledu

Mixér může drtit kostky ledu.
Jak drtit kostky ledu:

- Sestavte patřičně prvky sady (obr. č. 3, pol. 1).
- Do konvice vložte suroviny, nepřekračujte maximální množství (obr. č. 3, pol. 2).
- Uzavřete těsně konvici víčkem a zátkou (obr. č. 3, pol. 3).
- Zapojte spotřebič do elektrické sítě (obr. č. 3, pol. 4).
- Nastavte ovládací knoflík do polohy „ON“ (obr. č. 2, pol. 2).
- Stiskněte tlačítko „ICE CRUSH“ (obr. č. 2, pol. 5), nuž se začne otáčet. Tuto funkci nepoužívejte déle než 40 sekund.
- Až skončíte, přepněte ovládací knoflík do polohy „OFF“ (obr. č. 2, pol. 1).
- Vytáhněte zástrčku ze zásuvky (obr. č. 3, pol. 7).
- Vyjměte konvici z těla přístroje (obr. č. 3, pol. 8).
- Zvedněte víko (obr. č. 3, pol. 9).
- Hotový produkt přelijte do nádoby (obr. č. 3, pol. 10).

Funkce Smoothie

S mixérem můžeme připravit smoothie.
Jak drtit kostky ledu:

- Sestavte patřičně prvky sady (obr. č. 3, pol. 1).
- Do konvice vložte suroviny, nepřekračujte maximální množství (obr. č. 3, pol. 2).
- Uzavřete těsně konvici víčkem a zátkou (obr. č. 3, pol. 3).
- Zapojte spotřebič do elektrické sítě (obr. č. 3, pol. 4).
- Nastavte ovládací knoflík do polohy „ON“ (obr. č. 2, pol. 2).
- Stiskněte tlačítko „SMOOTHIE“ (obr. č. 2, pol. 5), nuž se začne stále rychleji otáčet. Tuto funkci nepoužívejte déle než 2 minuty.
- Až skončíte, stiskněte jednou tlačítko „SMOOTHIE“, pak přepněte ovládací knoflík do polohy „OFF“ (obr. č. 2, pol. 1).
- Vytáhněte zástrčku ze zásuvky (obr. č. 3, pol. 7).
- Vyjměte konvici z těla přístroje (obr. č. 3, pol. 8).
- Zvedněte víko (obr. č. 3, pol. 9).
- Hotový produkt přelijte do nádoby (obr. č. 3, pol. 10).

Druh potravin	čas přípravy [s]
kostky ledu, mrkev	30
Šťáva, měkké ovoce, příprava koktejlů s alkoholem	40 - 60
Příprava nápojů typu shake	60
Příprava polévky nebo mixování tvrdého ovoce	90
Příprava omáček, výživy pro kojence, mixování tvrdého ovoce nebo zeleniny	90
Mrkvová šťáva – mrkev 600 g + voda (900 ml)	60 – 120
Drcení kostek ledu (maximálně 8 kostek ledu)	PULSE (krátký čas činnosti)



Velké ingredience nakrájejte na 1-2cm kousky, což mixování značně usnadní a zrychlí.

ČIŠTĚNÍ A ÚDRŽBA

- Vytáhněte zástrčku ze zásuvky
- Rozpojte díly sady
- Tělo zařízení otřete vlhkým hadříkem a pak důkladně osušte. Neponořujte tělo do vody nebo jiné tekutiny.
- Ostatní díly myjte v teplé vodě s přídatkem jemného čisticího přípravku a pak je důkladně osušte.
- Žádný díl se nedá mýt v myčce



Upozornění!

Mixovací nůž a rozmělnovací hlava jsou velmi ostré, proto buďte velmi opatrní při vkládání do nádoby, vyjímání z nádoby a při umývání.



UPOZORNĚNÍ:

Na začátku používání mixéru se mohou vyskytnout drobné úniky maziva ze spodní části podstavce.

ZÁRUKA, POPRODEJNÍ SERVIS

Záruka

Záruční plnění podle záručního listu.

Výrobce neodpovídá za žádné škody způsobené nesprávným zacházením s výrobkem.

Prohlášení výrobce

Producent tímto prohlašuje, že tento výrobek splňuje základní požadavky níže uvedených evropských směrnic:

- směrnice pro nízkonapěťová zařízení 2014/35/EC
- směrnice o elektromagnetické kompatibilitě 2014/30/EC
- směrnice ErP - 2009/125/EC
- směrnice RoHS 2011/65/EC

a proto byl spotřebič označen  a také bylo pro něho vystaveno prohlášení o shodě poskytované orgánům pro dohled nad trhem.

Amica S.A.
ul. Mickiewicza 52 / 64-510 Wronki, Polsko
tel. +48 672 546 100 / fax +48 672 540 320
www.amica.pl

IO-SDA-0242
(10.2020)